

2017 NPO 국제 컨퍼런스

변화는 어디서 오는가?

NPO가 마주한 변화와 내일을 위한 실천과제

INTERNATIONAL CONFERENCE of NPO 2017

2017. 9. 13 WED

KIM KOO MUSEUM & LIBRARY

백범김구기념관

The Blowing Wind of Change

The Challenges of NPO & the Practices for Tomorrow

Hosted by



Organized by



In Cooperation with



목차

I. 인사말	04
II. 프로그램	06
III. 장소	08
IV. 2017 NPO 국제 컨퍼런스를 만드는 사람들	10
V. 연사	12
VI. [기조연설 및 대담] 변화는 어디서 오는가? 변화의 계보를 읽다	
산티아고 시리(데모크라시 어스 설립자, 미국)	19
윤정숙(녹색연합, 더 이음 공동대표, 한국)	51
VII. [세션 1] 변화의 조짐: 새로운 활동과 주체의 등장	
야마자키 료(스튜디오 엘, 일본)	57
수잔 바스터필드(엔스파이럴, 뉴질랜드)	61
홍진아(디모스, 한국)	65
조소담(닷페이스, 한국)	75
배제선(녹색연합, 한국)	93
VIII. [세션 2] 협력세션	
진저티 프로젝트	106
씨닷	130
알트랩	134
다음세대재단	158
[특별세션] 야마자키 료(스튜디오 엘, 일본)	162
IX. [툭아보기] 나로부터 시작하는 변화, 변화의 흐름과 만나다	
제현주(옐로우독, 한국)	169
권오현(빠띠, 한국)	170
방대욱(다음세대재단, 한국)	171

CONTENTS

I . Welcome Remarks	05
II . Program	07
III . Venue	09
IV . About the Organizer	11
V . Speakers	13
VI . [Keynote Speech & Dialogue] The Blowing Wind of Change	
Santiago Siri(Democracy Earth Founder, United States)	19
JungSook Yoon(Green Korea Co-Representative, Korea)	51
VII . [Session 1] The Sign of Change	
Yamazaki Ryo(STUDIO-L, Japan)	57
Susan Basterfield(Enspiral, New Zealand)	61
JinAh Hong(Demos, Korea)	65
SoDam Jo(Dotface, Korea)	75
JeSun Bae(Green Korea, Korea)	93
VIII . [Session 2] Breakout Session	
GingerT Project	107
C.	131
alt.lab	135
Daum Foundation	159
[Special Session] Yamazaki Ryo(STUDIO-L, Japan)	163
IX . [Closing Dialogue] Change that Starts with Myself, Meeting the Blowing Wind of Change	
HyunJoo Je(YellowDog, Korea)	169
OhHyun Kwon(Parti, Korea)	170
DaeWook Bang(Daum Foundation, Korea)	171



정 선 애

서울시NPO지원센터장

‘NPO에게 변화는 어디서, 어떻게 오는 걸까요?’

서울시NPO센터는 ‘변화를 만드는 지원’을 하고자 새로운 2기의 방향성을 정립한 바 있습니다.

네트워크의 확장과 공론장의 활성화, 그리고 변화를 위한 실험확대와 거점 조성을 통해 NPO의 성장을 촉진하는 일이 바로 그것입니다.

이렇게 우리의 정체성을 정립해가는 과정에서 센터는 NPO들이 직면한 변화의 징후들을 조금 더 명징하게 확인해보는 시간이 필요하다고 생각했습니다.

정부, 기업, 그리고 시민사회의 교집합의 크기만큼 사회 문제를 진단하고 해결하는 관점은 다양하게 존재하지만 이번 NPO 국제 컨퍼런스에서는 그 동안의 시민사회가 만들어낸 ‘사회변화의 뿌리와 흔적들’을 그 시작으로 삼고자 합니다.

그 흔적 위에 새롭게 만들어지고 있는 ‘변화가 그리는 무늬’들을 함께 관찰하면서 비영리와 영리의 경계에서 활발하고 있는 ‘공익적 상상력들의 향연’을 함께 누리하고자 합니다.

특히 이번 컨퍼런스는 작년 하반기부터 씨앗, 진저티 프로젝트, 알트랩, 다음세대재단과 함께 레고블록을 맞추듯 협력하면서 컨퍼런스 전 과정에 관한 논의를 구체화하였습니다.

참여와 제안으로 마지막 블록에 여러분의 힘을 실어주시길 부탁드립니다.

서울시NPO지원센터장 정선애 드림

Welcome Remarks



Seonae Jeong

Director General, Seoul NPO Center

“Where and how are changes made for NPOs?”

Seoul NPO Center has set its 2nd phase direction to provide “support for change-making”. Network expansion, forum activation, more trials and experiments, and hub establishment are to be delivered to facilitate the growth of NPOs. As we are going to define our identity in the journey, the Center should take time to check through signs of changes faced by NPOs.

We understand that a diverse spectrum of perspectives and approaches for diagnosis and treatment of social issues are found where the government, the business, and the civil society intersect. But the International NPO conference 2017 will take the “roots of social changes and their traces” that the civil society has made so far as a starting point for changes. We will walk through the “new changes marks” carved upon those traces, and enjoy a “feast of imagination for public good” that is held on the borderline of non-profit and for-profit worlds.

It should be noted that from the beginning, this conference was put together through a “Lego-like collaboration” of C.Dot, gingerTproject, altlab, and Daum Foundation from late last year. Your active participation and suggestions would straighten up our endeavor as the last Lego piece.

Thank you!

Seonae Jeong, Director General, Seoul NPO Center

프로그램

시간	세부 사항				장소
09:30~10:00	등록				컨벤션홀 로비
10:00~10:15	오프닝				컨벤션홀
	인사말: 정선애(서울시NPO지원센터장, 한국) 축사: 박원순(서울특별시시장, 한국)				
10:15~11:30	[기조연설 및 대담] 변화는 어디서 오는가? 변화의 계보를 읽다				
	모더레이터 정선애(서울시NPO지원센터장, 한국) 기조연사 산티아고 시리(데모크라시 어스 설립자, 미국) 윤정숙(녹색연합, 더 이음 공동대표, 한국)				
11:30~12:30	[세션 1] 변화의 조짐: 새로운 활동과 주체의 등장				
	발표자 야마자키 료(스튜디오 엘, 일본) 수잔 바스터필드(엔스파이럴, 뉴질랜드) 홍진아(디모스, 한국) 조소담(닷페이스, 한국) 배제선(녹색연합, 한국)				
12:30~13:30	점심 및 휴식				대회의실 식당 제1교육장 제2교육장
[세션 2] 협력세션					
진저티 프로젝트 13:30~16:15 지하 제2교육장	씨닷 14:00~16:15 컨벤션홀	알트랩 14:15~16:15 대회의실	다음세대재단 13:30~16:15 컨벤션홀	야마자키 료 (특별세션) 13:30~15:40 지하 제1교육장	
16:15~16:45	휴식				
16:45~17:30	[툽아보기] 나로부터 시작하는 변화, 변화의 흐름과 만나다				컨벤션홀
	발표자 제현주(엘로우독, 한국) 권오현(빠띠, 한국) 방대욱(다음세대재단, 한국)				

Program

Time	Program	Venue		
09:30~10:00	Registration	Robby		
10:00~10:15	Opening	Convention Hall		
	Welcome Remarks Seonae Jeong(Director of Seoul NPO Center, Korea) Congratulatory Address Wonsoon Park(Mayor of Seoul Metropolitan Government, Korea)			
10:15~11:30	[Keynote Speech & Dialogue] The Blowing Wind of Change			
	Moderator Seonae Jeong(Director of Seoul NPO Center, Korea) Keynote Speakers Santiago Siri(Democracy Earth Founder, United States) JungSook Yoon(Green Korea Co-Representative, Korea)			
11:30~12:30	[Session 1] The Sign of Change			
	Speakers Yamazaki Ryo(STUDIO-L, Japan) Susan Basterfield(Enspiral, New Zealand) JinAh Hong(Demos, Korea) SoDam Jo(Dotface, Korea) JeSun Bae(Green Korea, Korea)			
12:30~13:30	Lunch & Break	1F Grand Meeting Room Restaurant B1 Education Room 1 & 2		
[Session 2] Breakout Session				
GingerT Project 13:30~16:15 B1 Education Room 2	C. 14:00~16:15 1F Convention Hall	alt.lab 14:15~16:15 1F Grand Meeting Room	Daum Foundation 13:30~16:15 1F Convention Hall	Yamazaki Ryo (Special Session) 13:30~15:40 B1 Education Room 1
16:15~16:45	Break			
16:45~17:30	[Closing Dialogue] Change that Starts with Myself, Meeting the Blowing Wind of Change	Convention Hall		
	Speakers HyunJoo Je(YellowDog, Korea) OhHyun Kwon(Parti, Korea) DaeWook Bang(Daum Foundation, Korea)			

장소

1F

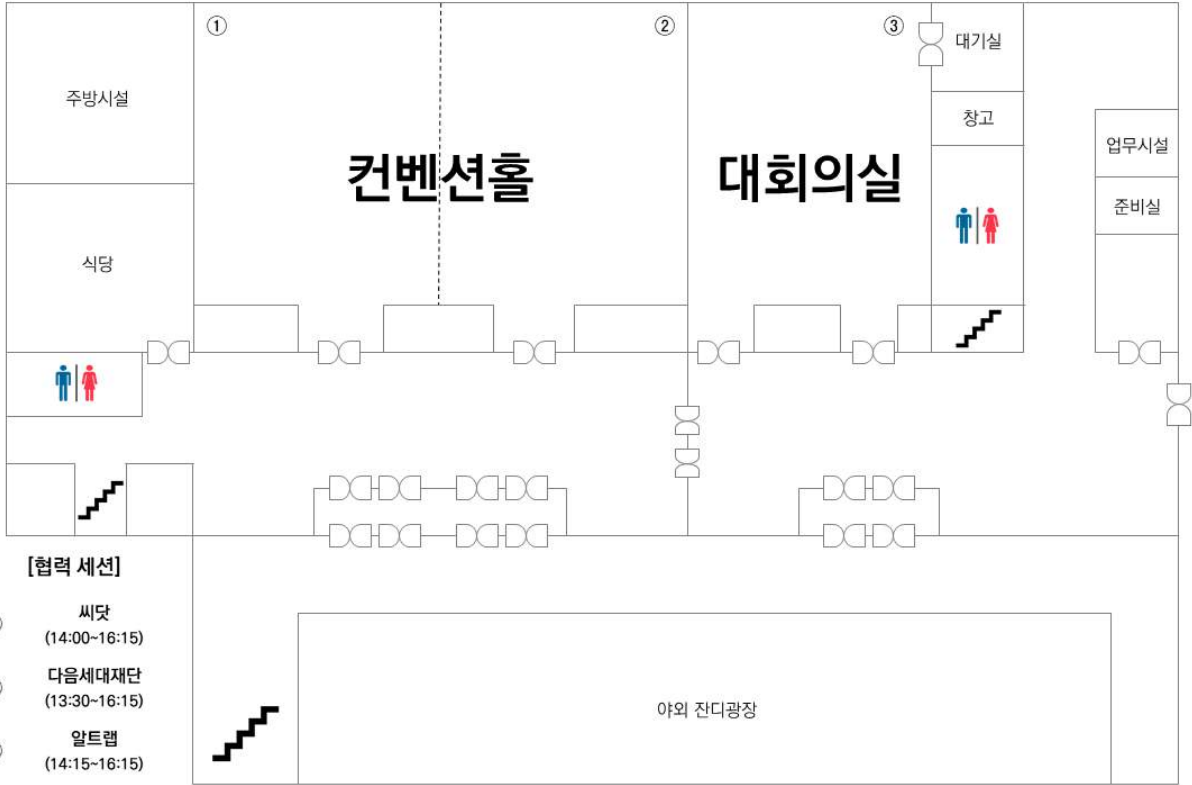

B1F

[협력 세션]

- ④ 아미자키료(특별세션) (13:30~15:40)
- ⑤ 진저티 프로젝트 (13:30~16:15)

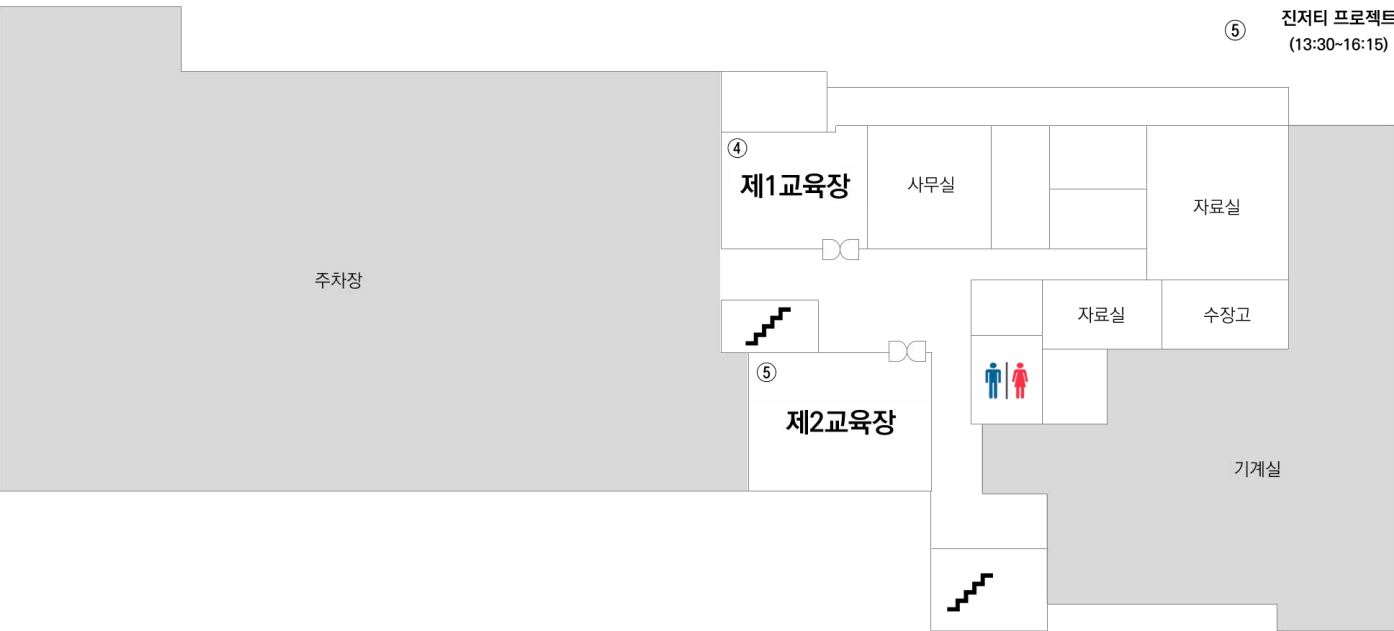

Venue

1F

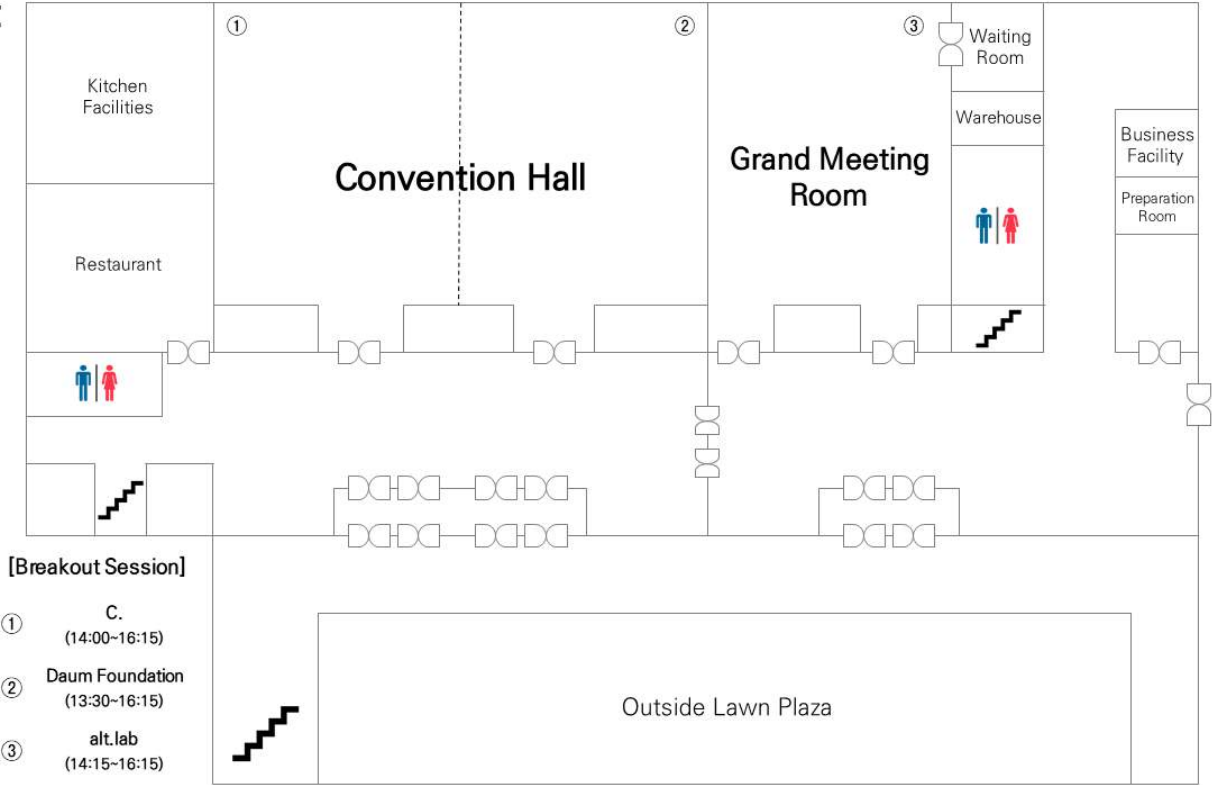

B1F

[Breakout Session]

- ④ Yamazaki Ryo (Special Session) (13:30~15:40)
- ⑤ GingerT Project (13:30~16:15)

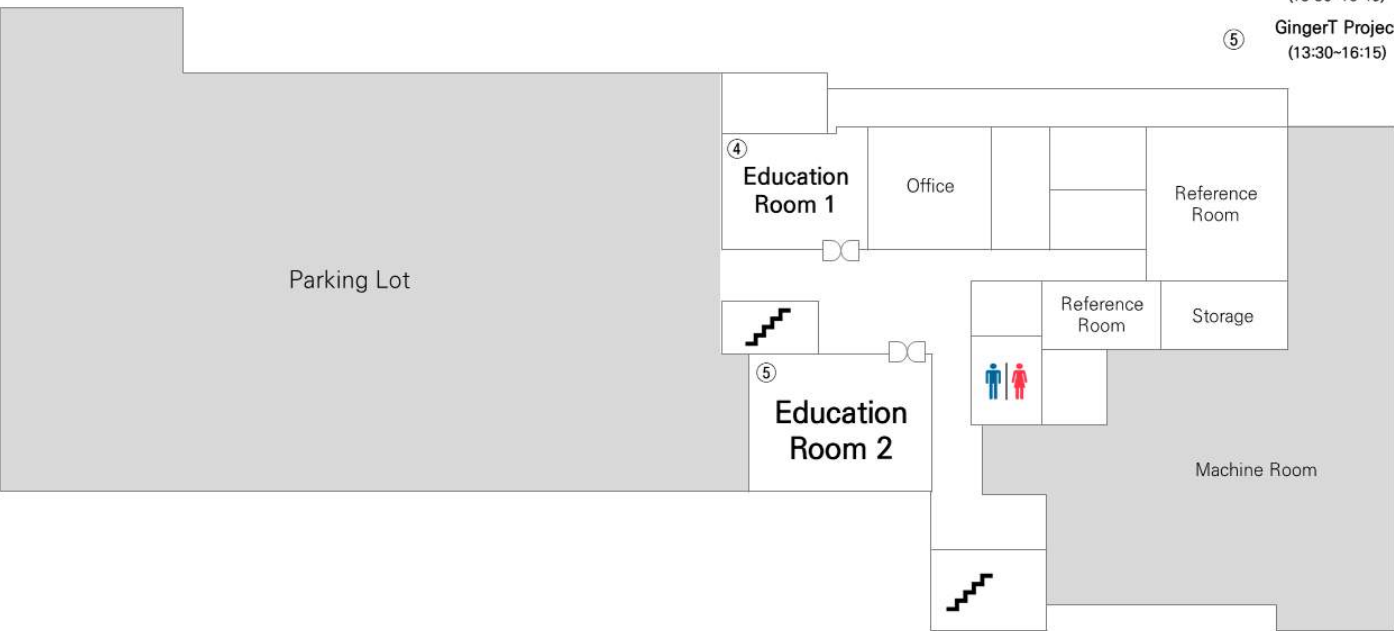

2017 NPO 국제 컨퍼런스를 만드는 사람들

01 서울NPO지원센터 / www.seoulnpocenter.kr



서울시NPO지원센터는 서울 시민공익활동의 베이스캠프로서, 다양한 시민공익활동과 NPO의 사회적 영향력 강화를 위해 지속가능한 성장을 지원하고자 합니다. 현재 센터는 2기 운영의 전환기를 맞이하여 공익생태계에 작지만 의미있는 변화들을 만들고자 노력하고 있습니다. '마중물 지원에서 변화를 만드는 지원'을 위해 좀 더 적극적인 변화의 실험을 시도하는 중입니다.

02 씨닷 / www.cdote.com



C.(cdote, 씨닷)은 국경을 넘어 사람과 사람을 연결하고 연결을 통해 사회혁신의 발전과 확산을 촉진하는 기관입니다. 국제컨퍼런스와 세미나 기획, 진행뿐만 아니라, 국제 네트워크 구축을 위한 컨설팅과 코디네이팅을 진행하며, 활동가들과 청년들을 위한 교육도 하고 있습니다. 또한 아시아 내 소셜비즈니스의 교류와 확산을 위해 사회적기업가와 이를 돕는 재단과 투자자, 중간 지원조직들이 연결될 수 있는 기회를 창출하고 향후에는 이러한 기회를 가능하게 하는 플랫폼을 구축할 예정입니다.

03 진저티 프로젝트 / gingerproject.co.kr



진저티 프로젝트는 다양한 사회 현상과 변화의 흐름을 읽고, 이 변화 속에서 사람과 조직이 건강하게 성장하도록 함께 고민하고 돕는 소셜 무브먼트 큐레이터 (Social Movement Curators) 그룹입니다. 사람과 조직이 건강하게 성장하도록 돕기 위해 진저티프로젝트는 다양하고 새로운 방식의 교육 / 연구 / 출판 / 자문 사업을 진행합니다.

04 알트랩 / www.altlab.kr



alt.lab(이하 알트랩)은 CSR, 지속가능성, 사회혁신, 사회적기업 영역의 전문가들이 모여 2015년 설립한 조직 지속가능성 분야의 비영리스타트업입니다. 알트랩의 미션은 비영리조직이 명확한 미션과 가치 위에서 건강하고 효과적인 조직 운영을 통해 더 큰 사회적 임팩트를 만들어내도록 돕는 것입니다. 이를 위해, 비영리조직의 지속가능성에 관한 원칙과 가이드라인을 개발하고, 참여 기반 자문(Advisory Engagement)과 관련 교육을 통해 비영리조직을 돕고 있습니다.

05 다음세대재단 / www.daumfoundation.org



다음세대재단은 2001년 9월 설립된 비영리 법인으로 '미디어, 커뮤니케이션의 현명한 사용을 통해 가치 있는 개인들이 창의적이고 다양한 모습으로 함께 살아갈 다음세대 창조'라는 사명으로 노력하고 있습니다. 다음세대재단이 진행하는 체인지온(www.changeon.org)은 비영리 단체들이 미디어를 활용하여 새로운 공익적 가치를 만들고, 기술과 네트워크를 통해 사회의 전반적인 변화를 이끌어갈 수 있도록 지원하는 사업입니다. 이외에도 미디어를 통해 청소년들이 목소리를 낼 수 있도록 도움을 주는 유스보이스(www.youthvoice.or.kr)사업, 제3세계의 그림동화를 통해 우리 안의 문화 다양성을 키울 수 있는 올리볼리(www.ollybolly.org)사업 등을 진행하고 있습니다.

About the Organizer

01 Seoul NPO Center / www.seoulnpocenter.kr



Seoul NPO Center is a civic hub established as an intermediary organization by Seoul Metropolitan Government based on Seoul Metropolitan Government Ordinance on the Promotion of Civic Public Interest Activity. It was established in November 2013 to support public interest activities of citizens, cultivate innovative culture and infrastructure for civil society organizations, and to build a product partnership between civil society and Seoul Metropolitan Government. With the vision of becoming a base camp for public interest activities of citizens in Seoul, the Seoul NPO Center's mission is to support various public interest activities of the citizens and a sustainable and innovative growth of NPOs to increase social impact.

02 C. / www.cdottasia.com



C. (Cdot) aims to facilitate the development and spread of social innovation by making a connection between people from different regions and countries. The organization designs and organizes an international conference & seminar, provides consulting or coordination for building a global network and train the youth & social activists. It also links social entrepreneurs, investors and support organizations to activate social business and their communication in Asia and also other countries, and plans to construct a platform which enables them to create values and opportunities for social innovation.

03 GingerT Project / gingertproject.co.kr



GingerT Project is an organization of social movement curators. We curate diverse social phenomena and changes to support people and organizations to experience positive and healthy development. In order to pursue healthy development of people and organizations, GingerTproject provides Education, Research, Publication, and Consultation in diverse and new ways.

04 Alt.lab / www.altlab.kr



alt.lab is a research-based non-for-profit organization run by a network of professionals in the field of corporate social responsibility, sustainability, social innovation, and social venture incubating. Since its establishment in 2015, alt.lab helps nonprofit organizations in Korea achieve greater performance and create social impact through embracing sustainability perspective into the organization. For this mission, alt.lab develops principles and guidelines on sustainable operation of NPO and provides trainings as well as advisory engagement service.

05 Daum Foundation / www.daumfoundation.org



Daum Foundation, established in the year 2001, is a non-profit organization with the mission of creating the next generation with creativity and diversity by leveraging media and communication. ChangeON(www.changeon.org) supports nonprofits to make the new public values by using of media, connect technology and network that can create a revolution to change everything. Also Daum Foundation is running YouthVoice (www.youthvoice.or.kr) to support the youth can voice out their own opinions by media and Ollybolly (www.ollybolly.org) to improve cultural diversity by picture books from diverse countries.

연사 / Speakers



윤정숙 (JungSook Yoon)
녹색연합, 더이름 공동대표
(Green Korea Co-Representative)



정선애 (Seonae Jeong)
서울시NPO지원센터장
(Director of Seoul NPO Center)



산티아고 시리 (Santiago Siri)
데모크라시 어스 설립자
(Democracy Earth Founder)



야마자키 료 (Yamazaki Ryo)
스튜디오-엘 대표
(STUDIO-L CEO)



수잔 바스터필드 (Susan Basterfield)
엔스파이럴 멤버 & 촉진자
(Enspiral Member & Catalyst)



제현주 (HyunJoo Je)
옐로독 이사
(YellowDog Director)



조소담 (SoDam Jo)
닷페이스 대표
(Dotface Founder)



홍진아 (JinAh Hong)
디모스 멤버
(Demos Member)



권오현 (OhHyun Kwon)
파티 대표
(Parti Founder)



방대욱 (DaeWook Bang)
다음세대재단 대표이사
(Daum Foundation CEO)



김탕 (Tang Kim)
큐레이터
(Curator)



신정원 (JungWon Shin)
디자이너 & 미디어교육자
(Designer & Media Educator)



김삼력 (SamRyeok Kim)
미디어교육자
(Media Educator)



양석원 (SeokWon Yang)
서울NPO지원센터 프로젝트 매니저
(Seoul NPO Center Project Manager)



차선주 (SunJoo Cha)
아산나눔재단 팀장
(The Asan Nanum Foundation Team Lead)



박효경 (HyoKyung Park)
녹색연합 상상공작소 팀장
(Green Korea Team Lead)



박희은 (HeeEun Park)
사회복지법인 함께걷는아이들 사회복지사
(Walking with Us Foundation Social Worker)



배제선 (JeSun Bae)
녹색연합 팀장
(Green Korea Team Lead)



안정권 (JungKwon Ahn)
알트랩 공동대표, 연구원
(alt.lab Cofounder, Researcher)



이영심 (YoungSim Lee)
울키즈스트라 김해 이사장
(Allkidstra Gimhae Chief, Director)

변화는 어디서 오는가? 변화의 계보를 읽다

The Blowing Wind of Change

모더레이터 / Moderator

정선애(서울시NPO지원센터장, 한국)

Seonae Jeong(Director of Seoul NPO Center, Korea)

기조연사 / Keynote Speaker

산티아고 시리(데모크라시 어스 설립자, 미국)

Santiago Siri(Democracy Earth Founder, United States)

윤정숙(녹색연합, 더 이음 공동대표, 한국)

JungSook Yoon(Green Korea Co-Representative, Korea)



정 선 애 / Seonae Jeong

서울시NPO지원센터장, 한국 / Director of Seoul NPO Center, Korea

정선애 센터장은 대학에서 정치외교학을 공부한 후 1996년 ‘경제정의실천시민연합’에서 시민활동가로서 첫발을 내디뎠다. 그 후 1999년부터 7년간 ‘함께하는 시민행동’의 사무국장, 정책실장으로 일하면서 성찰적 개인의 등장과 전통적 시민단체의 역할이 어떻게 조우되고 있는지 관심을 가졌다. 2007부터 2013년까지 ‘한국인권재단’ 사무처장으로 있으면서 ‘인권도시’와 ‘기업과 인권’등 한국사회에서 새로운 인권운동의 지평을 넓히는데 노력하였다. 2011년부터 “시민사회 활성화 플랫폼”을 지향하며 설립된 시민사회 중간지원조직인 ‘사단법인 시민’의 이사로 활동해 오고 있으며, 2013년 서울시NPO지원센터 초대 센터장으로 부임하여 ‘NPO의 지속가능한 성장’과 ‘시민공익활동 생태계의 활성화’를 위해 노력해 왔다. 현재 센터는 2기를 맞이하여 ‘변화를 만드는 지원’의 가능성을 모색하고 있다.

결혼이주여성의 ‘한국사람 되기’와 사회적 성원권이라는 주제로 석사학위를 취득하였고 공동저서로 「가족에서 학교로, 학교에서 마을로」, 도서출판 또 하나의 문화(2006) 중 “공공미술, 소통의 공간을 상상하다”를 집필했으며, 「헌법다시보기」 창작과 비평(2007)의 출판을 기획하기도 하였다.

Seonae Jeong, the executive director of Seoul NPO Center started her first step as a civic activist in ‘The Citizens’ Coalition for Economic Justice’ in 1996 after studying political diplomacy at university. Afterwards, working as a director and policy director at ‘Citizens’ Action Network’ from 1999 to 2006, she was interested in the encounters of the appearance of reflective individuals and the roles of traditional civic organizations. In 2007, while working as a director at the ‘Korea Human Rights Foundation’, she contributed in expanding the horizons of human right movements in Korea’s society like ‘Human Rights City’ and ‘Corporates and Human Rights’. Since 2011, she has been working as one of the board of directors of ‘SIMIN, Civil Society Revitalization Group’ which is a civic society intermediary group which aims to become a ‘platform that vitalizes civic society’. Following in 2013, she was invited to become the executive director of Seoul NPO Center and has been working for the ‘sustainable development of NPOs’ and ‘revitalizing the ecosystem of citizen public activities’. Currently, the center is in their second stage, exploring the possibilities of ‘support that can create change’.

She earned her master’s degree under the theme of ‘Becoming Korean’ and ‘Social Membership’. As the co-author, she wrote 「From Family to School, School to Community」 and the section ‘Public Art, Imagining a Space of Communication’ of the book ‘Another Culture」 (2006). And organized the publication of 「Reviewing the Constitution」(2007) by Changbi Publishers.



산티아고 시리 / Santiago Siri

데모크라시 어스 설립자, 미국 / Democracy Earth Founder, United States

산티아고 시리는 '와이 컴비네이터(Y Combinator, 스타트업 엑셀레이터)'의 지원을 받아 커뮤니티, 기업, 도시, 국가를 위해 부패하지 않는 디지털 거버넌스를 제공하는 비영리단체 '데모크라시 어스'를 설립하였다. 현재 산티아고는 온라인 투표 솔루션을 제공하는 가장 큰 규모의 오픈 소스를 구축하기 위해 노력을 기울이고 있다.

이 밖에도 민주주의, 디지털 분야에서 광범위한 공익 활동을 하며 다양한 기관을 설립 및 지원하고 있다. 아르헨티나의 정치 정당 'Partido de La Red(The Net Party, 더 넷 파티)'에는 창당 멤버로 함께 했는데, 이 정치적 정당은 시민들이 온라인으로 안건을 제안하면, 이 제안에 헌신적으로 대응하고자 하는 정치 후보자들과 올라온 제안을 함께 검토함으로써 시민들의 정치적 대의성을 개선하는데 기여한다. 이 밖에도 디지털의 변화에 주목하여 다양한 활동을 진행하고 있다. 먼저 비트코인의 열렬한 지지자로서 남미에서 가장 큰 비트코인 거래소인 '비텍스. 라(Bitex.la)'의 파트너이기도 하며, 2011년부터 스타트업, 전자상거래 사이트, 비영리단체들이 비트코인을 도입할 수 있도록 돕고 있다. 또한 2007년에는 '포페고(Popego)'라는 빅 데이터 연구소를 시작했다.

세계경제포럼(World Economic Forum)이 젊은 리더들을 위해 만든 특별 커뮤니티인 글로벌 쉐이퍼의 멤버이다. 라디오와 TV에도 출연하고 있으며, 2015년 첫 저서로 랜덤 하우스에서 「해크시비즈모, Hacktivism」을 출간했다.

Santiago Siri was supported by Y Combinator and founded 'Democracy Earth Foundation' a non-profit organization that is providing incorruptible digital governance for communities, corporations, cities & nations. Santiago currently works on the largest open source effort to deliver a solution to online voting.

In addition, he is working on various public activities in the topic of digital democracy, while supporting and founding diverse organizations. He is the founding member of 'Partido de la Red (The Net Party)', a political party to improve the political representation with candidates in politics committed to responding to the requests that citizens suggest online. In addition, he is interested in the changes of digital democracy and has been organizing many activities. Firstly, as a passionate advocate of Bitcoin since 2011, Santiago has been a partner of 'Bitex.la', the largest Bitcoin exchange in Latin America and helping startups, e-commerce sites and nonprofits to adopt Bitcoin. Also in 2007, he founded 'Popego', a pioneering big data research lab.

Santiago is a member of the 'Global Shapers' which is a special community for young leaders made by the World Economic Forum. He has been contributing in radio and television and his first book 'Hacktivism' was published in 2015 by Random House.

Website <http://democracy.earth>

Democracy .Earth

A U.S. (CA) 501(c)(3) Non-Profit

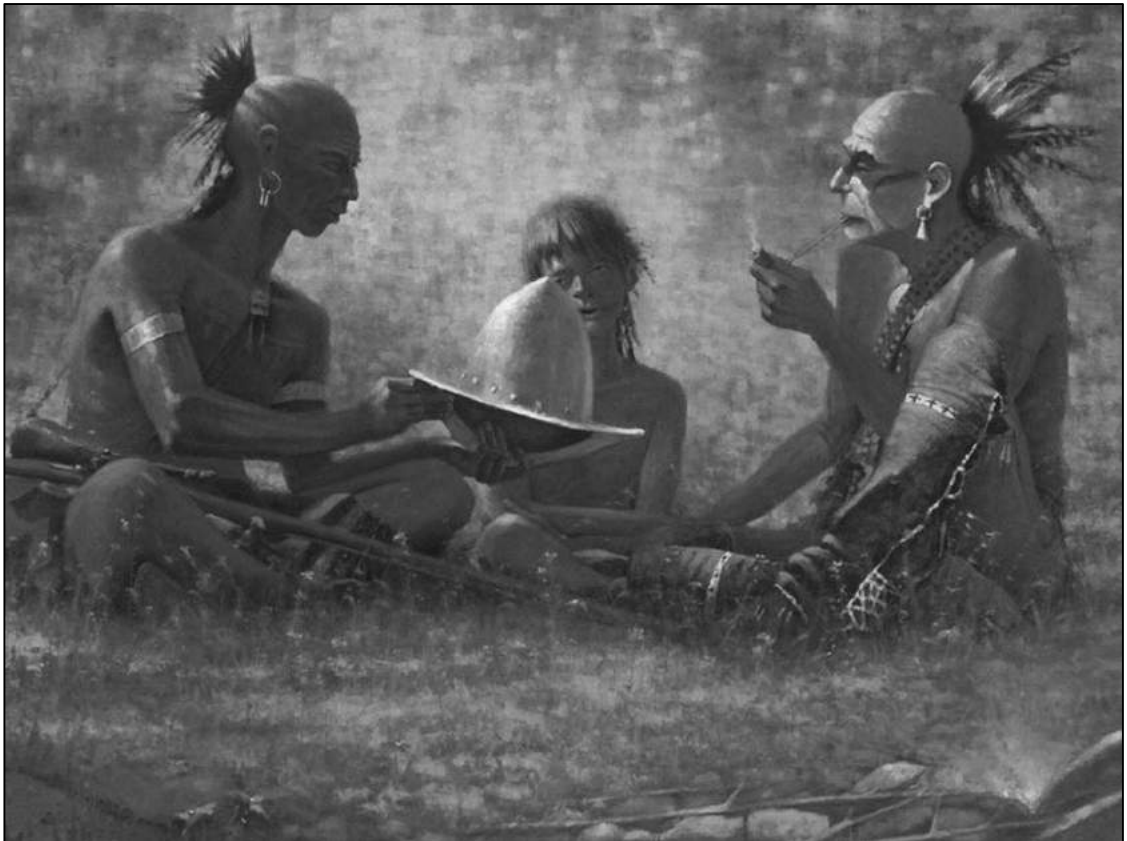

빅 브라더 죽이기



2013



우리가 만든 정당이 부에노스 아이레스 의회 선거에 출마

2014



'데모크라시 OS'를 개발하고 이를 지방&연방 정부 (국가)와 함께 적용 실행한 오리지널 팀

2015



와이 컴비네이터의 지원을 받은 25개 비영리 조직 중의 하나



해크티비즘모(Hacktivism)가 랜덤하우스에서 출간

2016



패스트포워드 커뮤니티의 멤버. 패스트포워드는 기술 기반의 비영리 조직들을 지원하는 샌프란시스코의 앞서 나가는 액셀러레이터.

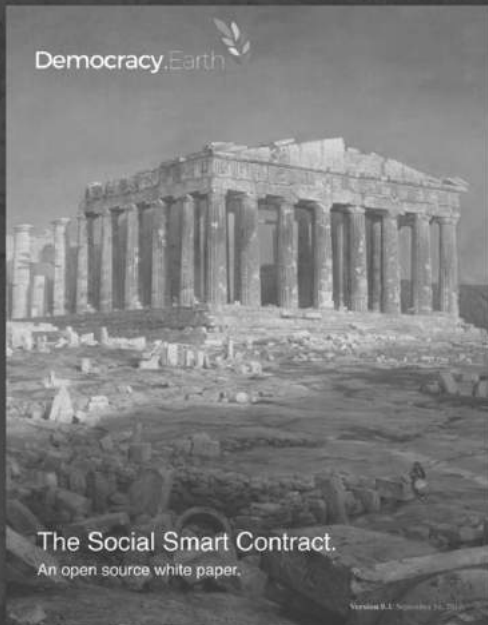

총선 투표 참여자의 수

Democratic disillusion

Voter turnout at parliamentary elections*
Selected countries, % of voting-age population

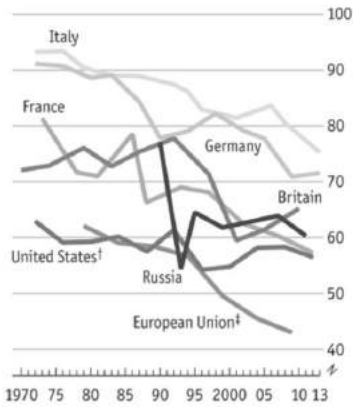

민주주의는 고장났다.

- 투표 참여는 낮아짐
- 투표자는 투표를 제어 할 수 없음
- 투명성의 결여
- 시스템에 대한 불신



도표1 : 1981년 이래 미국 의회에서의 양당에 대한 투표





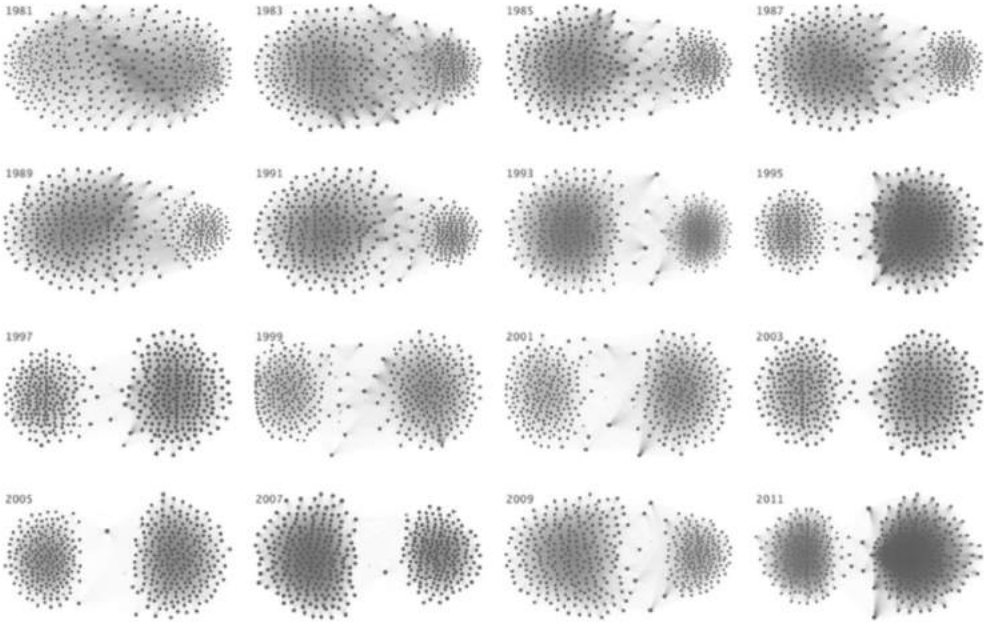

블록체인.

“블록체인은 사용자의 사생활과 데이터에 어떠한 위험도 초래하지 않고 신원, 투표, 대표성의 신뢰성을 보장한다.”

* 페이스북 & 디지털 자주권





모바일.

“2020년까지 전세계 인구의 70%가 모바일 기기를 보유하게 되고, 이를 통해 사람들은 국경없는 파이낸스와 거버넌스에 대한 권한을 갖게 된다.”

** 시스코 글로벌 인터넷 트래픽 예측



예전 방식
정부가 표를 집계한다

새로운 방식
모두가 표를 집계한다



도표5 : 블록체인에서는 승인없이도 감사(Audit)가 가능하다.



도표6 : 오늘날의 온라인 투표

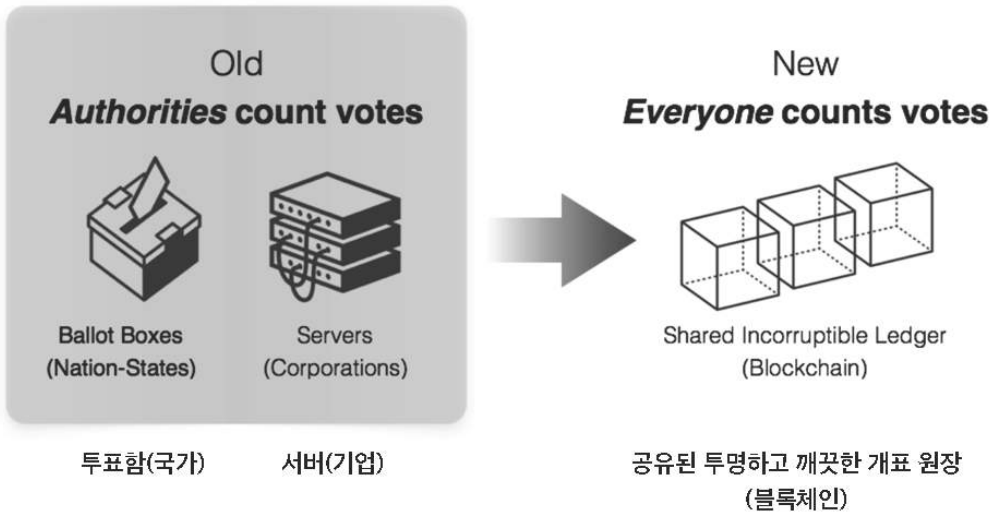

21세기 자주권

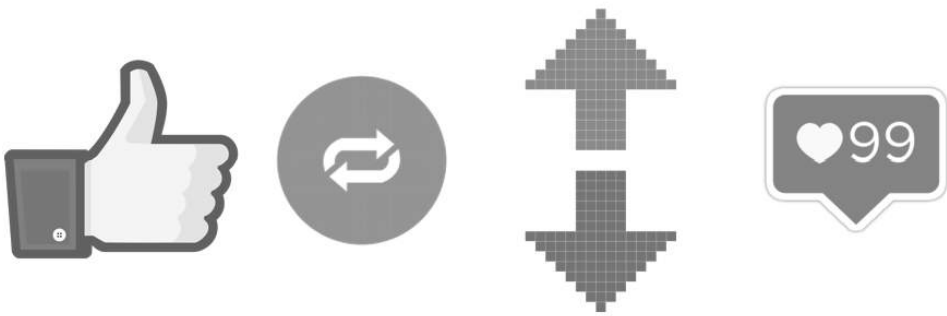

새로운 접근법

10X 개선

“달 로켓 발사”로도 알려짐

존재하는 현실과 싸우려고 해서는 아무것도
바꿀 수 없다. 무언가 바꾸려면 존재하는 기존 모델을
무력화할 새로운 모델을 만들어라.

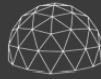

버키 폴러

샌프란시스코의 대 건축가

경계가 없는 신뢰 :
신원, 투표 & 대표성

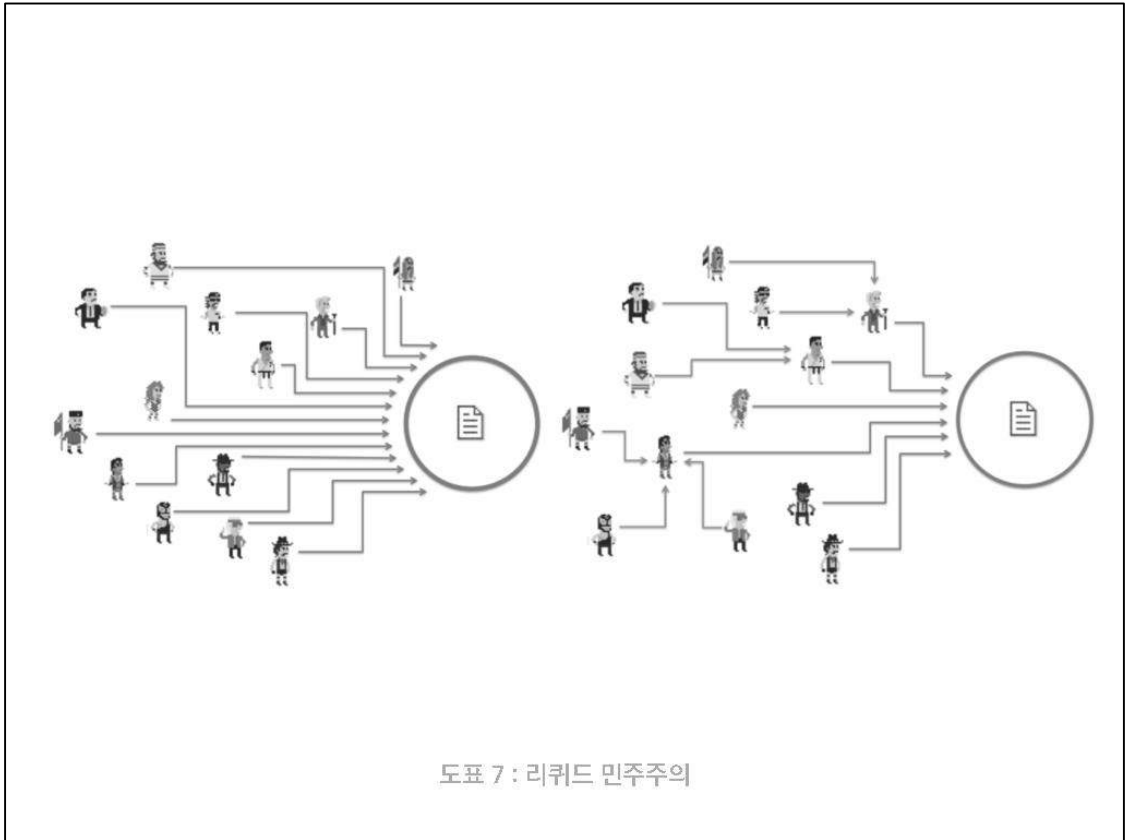

블록의 사이트가 1MB로 제안되어야 하는가?

Should the size of blocks be limited to 1 MB?

Satoshi 33 days ago.

Debate STRATEGIC DECISION

Yes.

No.

281 VOTES TO CAST 17% CAST

맥의 USB 포트를 바꿔야 하는가?

Shoud we change the USB port on Macs?

Steve Jobs 5 days ago.

Debate 17 HOURS LEFT

Yes.

No.

93 VOTES HERE 9% CAST

도표8 : 소버린의 모바일 인터페이스



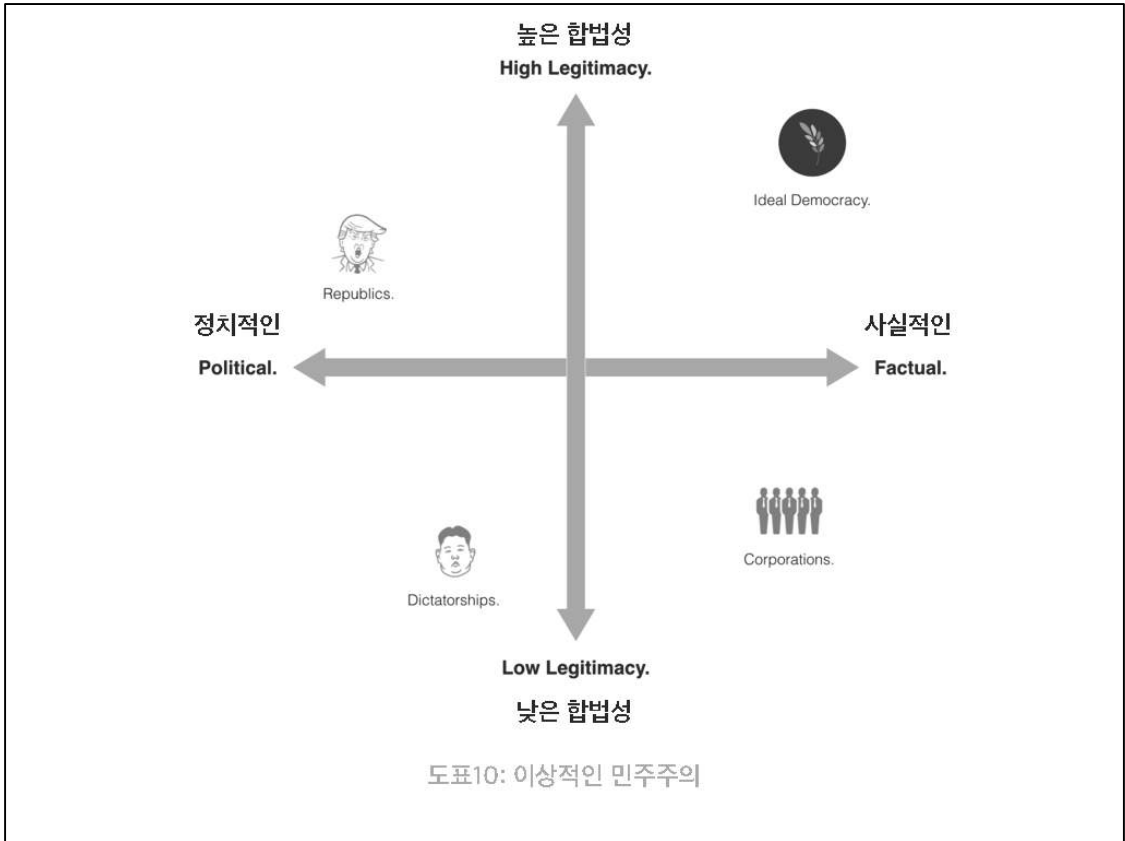
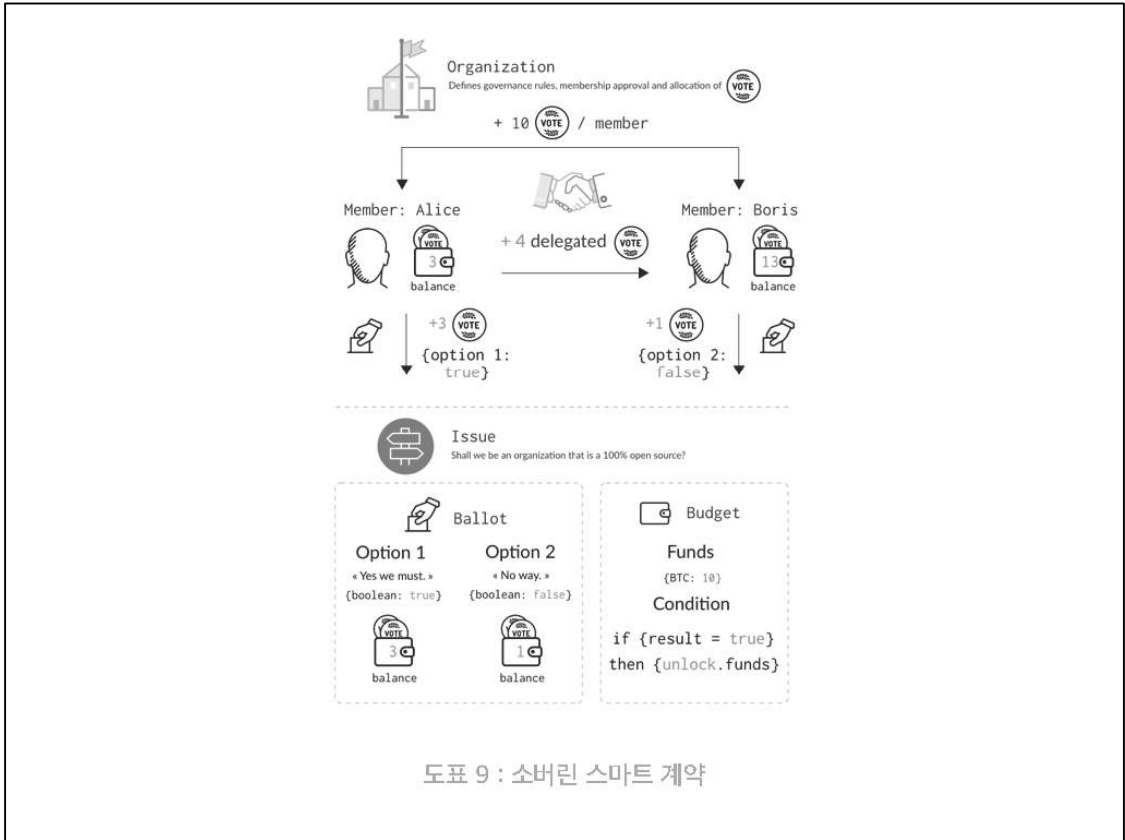



도표11 : 인구 성장



도표12 : 자주적인 아이덴티티 (Self sovereign)

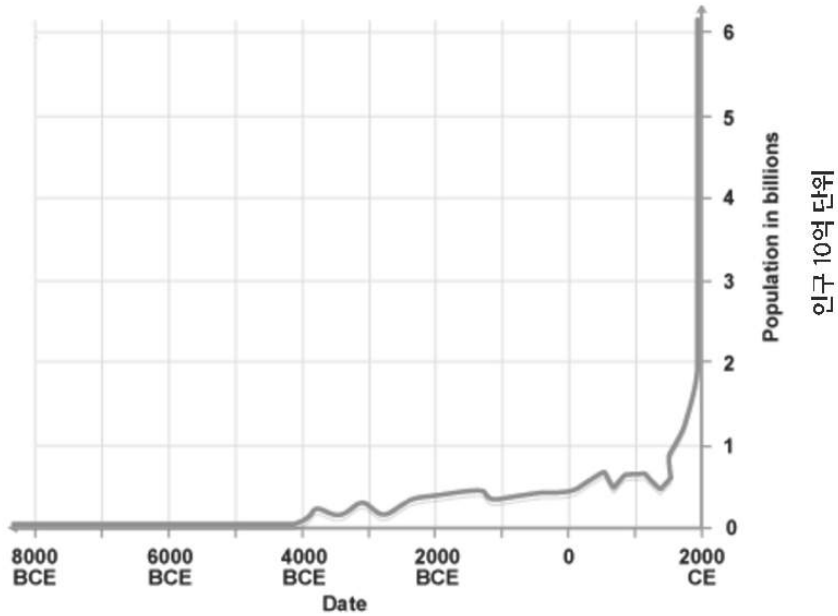

도표13 : 아이덴티티의 증명

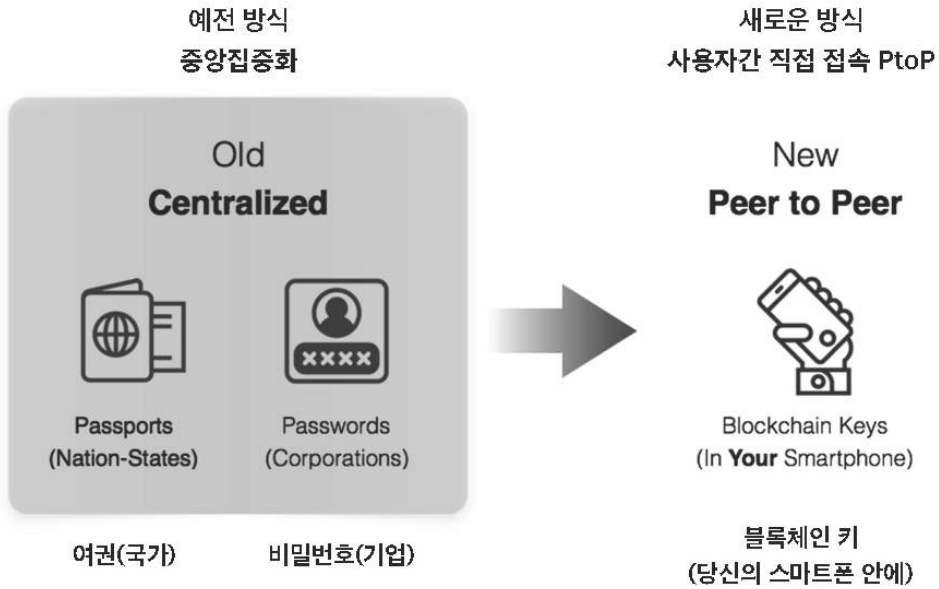

도표14 : 아이덴티티의 증명

새로운 사용자가 신분증명(POI)를 통해 네트워크에 참여

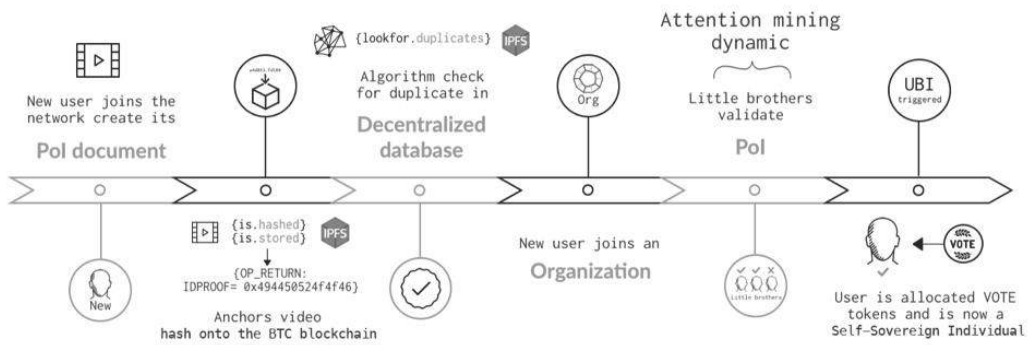

도표15 : 보편적 기본 소득

양 - 로그 그래프



퍼센트 - 로그 그래프

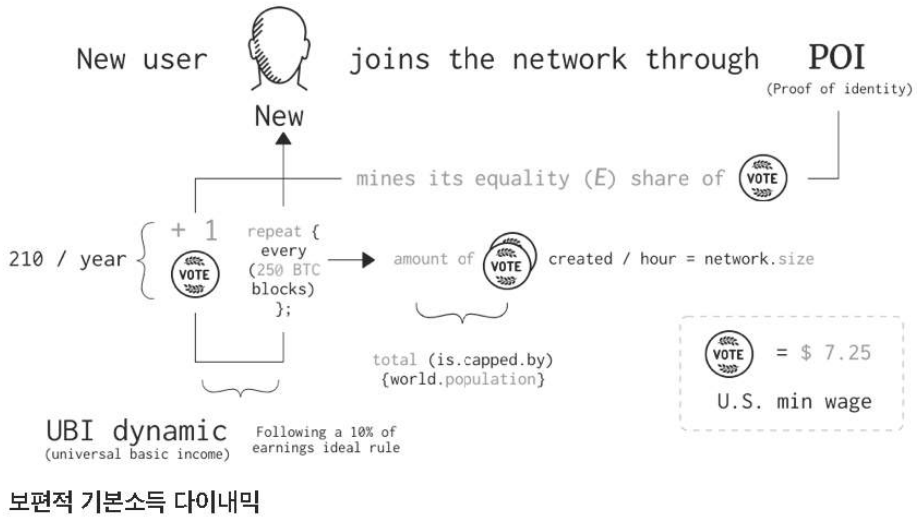
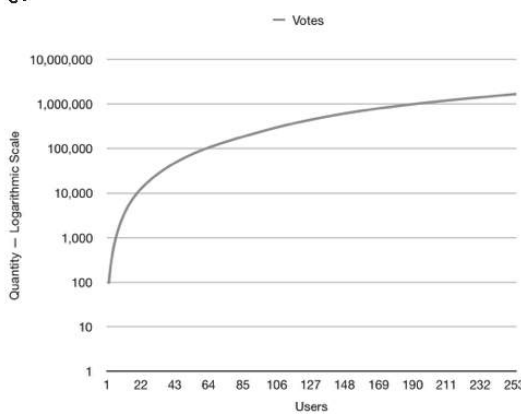

도표16 : 투표 배분 & 인플레이션



연락처 :

@DemocracyEarth &

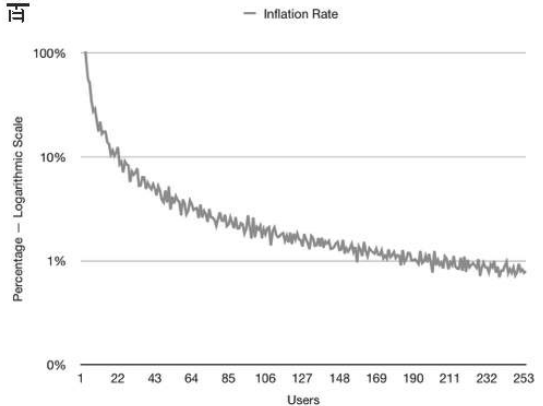
@santisiri



democracy.earth

Democracy Earth Foundation
A 501(c)(3) not for profit organization.

비트코인으로 기부 가능

New York, San Francisco, Paris
[@santisiri](https://twitter.com/santisiri) - santi@democracy.earth
(650) 300 9874

Democracy .Earth

A U.S. (CA) 501(c)(3) Non-Profit

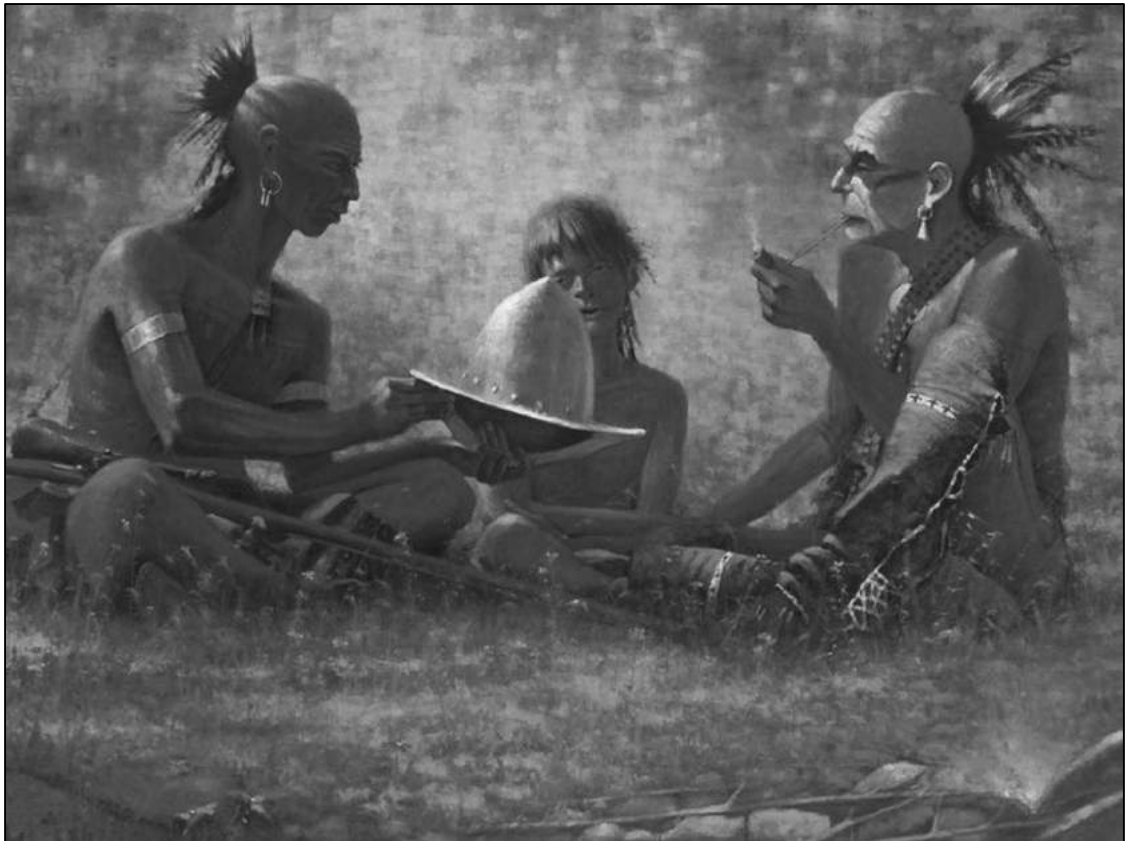



2013



Our political party ran for elections for the Congress of Buenos Aires in 2013.

2014



We are the original team that created **DemocracyOS** and implemented it with local & federal governments of [USA, Canada, Mexico, Chile, Argentina, Brazil, India]

2015



One of the 25 non-profit organizations backed by **Y Combinator**.



Hacktivism published by Random House.

2016



We are members of the **Fast Forward** community, a leading accelerator based in San Francisco that backs tech nonprofits.

DemocracyEarth

The Social Smart Contract.
An open source white paper.

Version 9.1, September 14, 2013

VERSION 9.1

The Social Smart Contract.

Democracy Earth Foundation
democracyearth.org

Abstract.

In a world that has succeeded in the globalization of financial assets while keeping political rights locked to territories, we need to build new models of democratic governance that enable humanity to collaborate and address pressing global issues. Democracy Earth Foundation is building free, open source software for decentralized blockchain-based voting within institutions of all sizes, from the most local involving two people to the most global involving all of us. Excess distribution of opportunity around the globe due to the perpetual confrontation between national governments has led to accelerated climate change, rising inequality, terrorism and forced migration. Democracy Earth Foundation considers that the technology stack that includes Bitcoin as programmable money without Central Banks, and Ethereum enabling smart contracts without the need of Judiciary Courts, requires a new law that equals inconvertible votes beyond the territorial boundaries of Nation-States. This transnational network will act in accordance with the general sovereignty of its members and protect their human rights with encryption. It use United Rights Offering as offer a token called vote that will grant participation rights to every human with decision-making as its main function. Our proposal introduces geographically-biased equality: as long as any person is able to validate his or her self-sovereign identity, will get a corresponding share of votes equal to the share of every active participant in the network. We define a Proof of Identity process that grants central authority by introducing the idea of attraction-escape that incentivizes participants to strengthen the trust of votes by performing simple tasks aimed at deterring replicators. Finally votes get assigned to valid participants under a Universal Basic Income mechanism aimed at finding a proper equilibrium in the historical tension between money and politics. Without nothing less than true democratic governance for its (nearest) age, one of the foundational building blocks of an achievable global peace and prosperity arising from an era of technological innovation that will change what it means to be human on Earth.

1. Manifesto

Democracy is always a work in progress. It's never an absolute idea or a small utopia to be established overnight just for the sake of it.

Jose Malin, President of Uruguay (1985-2005)

Current democratic systems governing societies under the territorial domains of Nation-States have grown stagnant in terms of participation and are failing towards increased polarization. Contributions are provided with false-media that entices their own ideological bubble, pulling society apart in discourse and factual debate are replaced with a post-truth mindset. This is a consequence of the decline of mass media communication channels that break attention spans resulting thoughtful analysis capabilities. Centralized state control information distribution created uniform narratives, realities and identities. The Internet has fostered free, immediate and public participation in the so-called modern democracies are not apt for information abundant contexts and have remained without change since their creation.

Engagement through the traditional channels is weaker among younger generations, often not going out to vote and unwilling to engage in party politics. Meanwhile online activities increasing with social media becoming the dominant arena for political debates. This includes Facebook and Twitter where group discussions in pre-arranged with fake news, bots and trolling strategy, other campaign organizations and even more who elsewhere like gopher.org, whose anonymity led to political

innovation or gain consolidating the all-right community in the USA. Nations in age embryonic rely under polarization strategy, and our tribalized societies have shown a tendency to continue polarizing, truth telling, the preservation of resources and the survival of future generations.

Democratic processes now during high-stakes decisions are often prone to fraudulent behavior with gerrymandering becoming commonplace and a strong link between what the major political parties spend and the percentage of votes they win [2]. As developing nations explore an honest voting machine based on large parties to influence the chances of smaller competitors.

This document proposes a solution that will tackle both the political and technical issues currently weakening the prospects of democracy in the world by offering an alternative that can be adopted directly by citizens and implemented using peer-to-peer networks. As the internet becomes the dominant force in modern politics we see an indispensable need to develop digital technology for voting that can be securely deployed in any geographical location and for constitutional use.

With internet growth reaching over 3 billion users (far surpassing major religions and Nation-States) and the development of encrypted networks based on blockchain permitting secure peer-to-peer transactions with transparent auditing, there is no reason to expect machine learning to be a two-sided coin that can help shape the next evolutionary leap for democratic governance as any such tool is required whose internet penetration is below 50%, the digital gap is not

MARCELO 3

Democratic disillusion

Voter turnout at parliamentary elections*
Selected countries, % of voting-age population

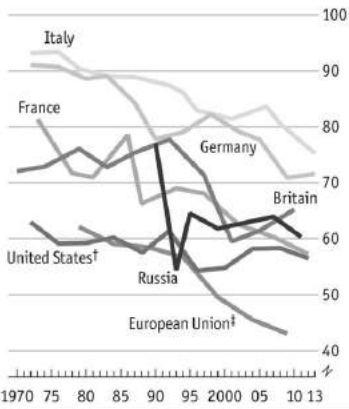

Democracy is broken:

- Voter participation down.
- Voters can't control votes.
- Lack of transparency.
- Distrust for the system.

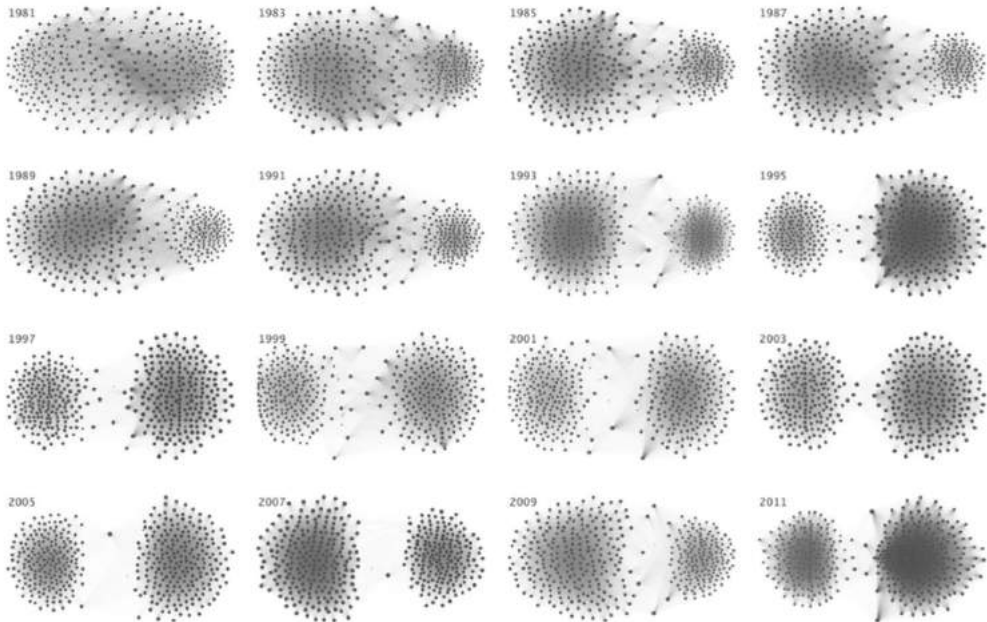

Figure 1: Bi-partizan votes in the U.S. Congress since 1981.

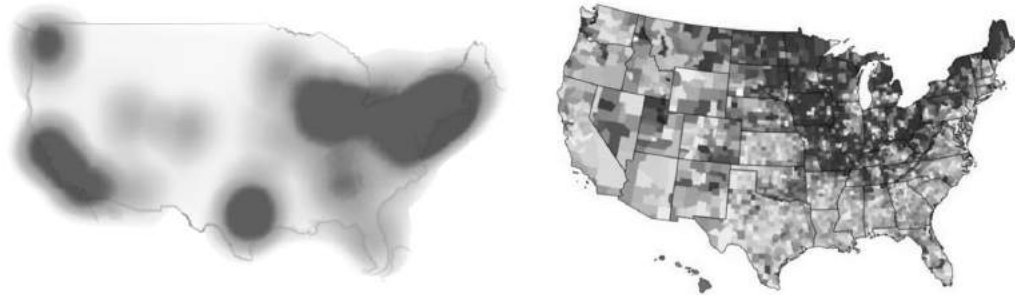

Figure 3: Cyberattack impact & Presidential Election in 2016.



Figure 4: *The Land*, monopolies on force.



Figure 5: *The Cloud*, monopolies on data.



+



Blockchain.

Mobile.

“Blockchains guarantee trusted **Identity, Voting & Representation** without ever risking the privacy & data of users.” *

“Mobile devices will reach 70% of global population by 2020** empowering people with borderless finance & governance.” **

* Facebook & Digital Sovereignty.

** Cisco Global Internet Traffic forecast.

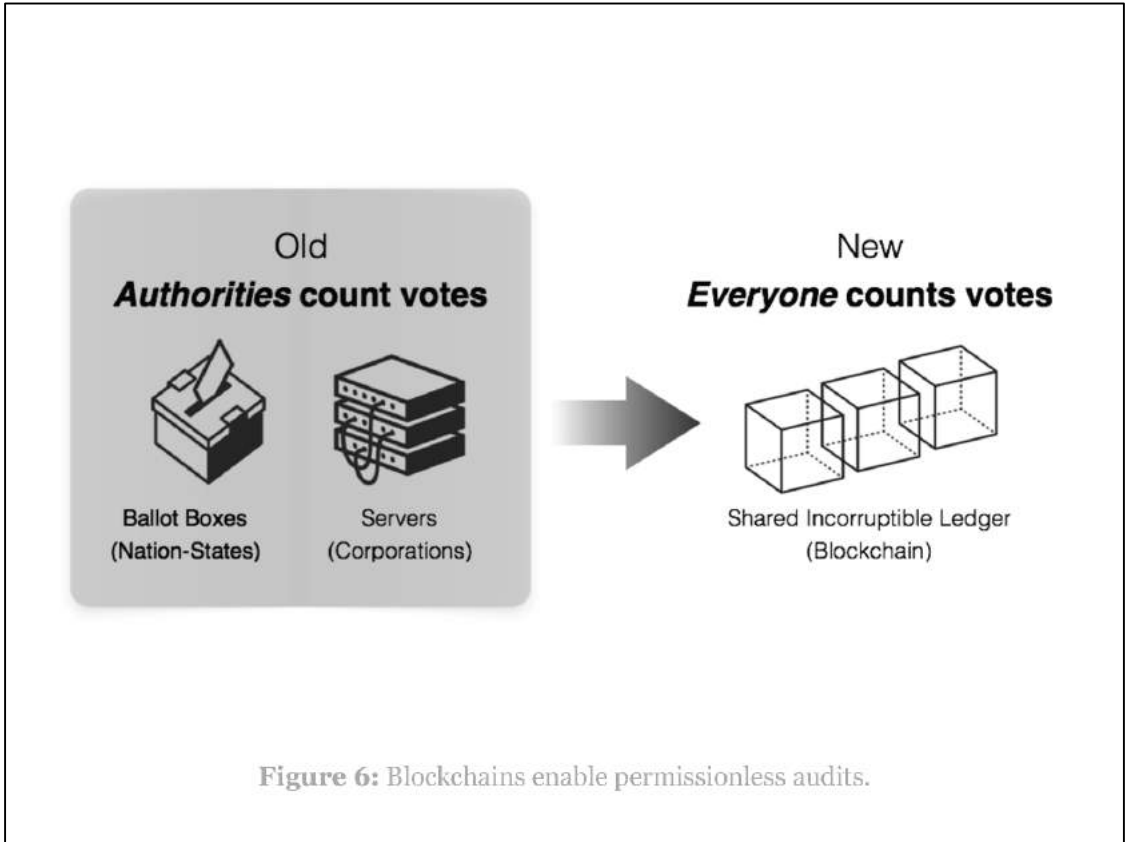

Figure 6: Blockchains enable permissionless audits.

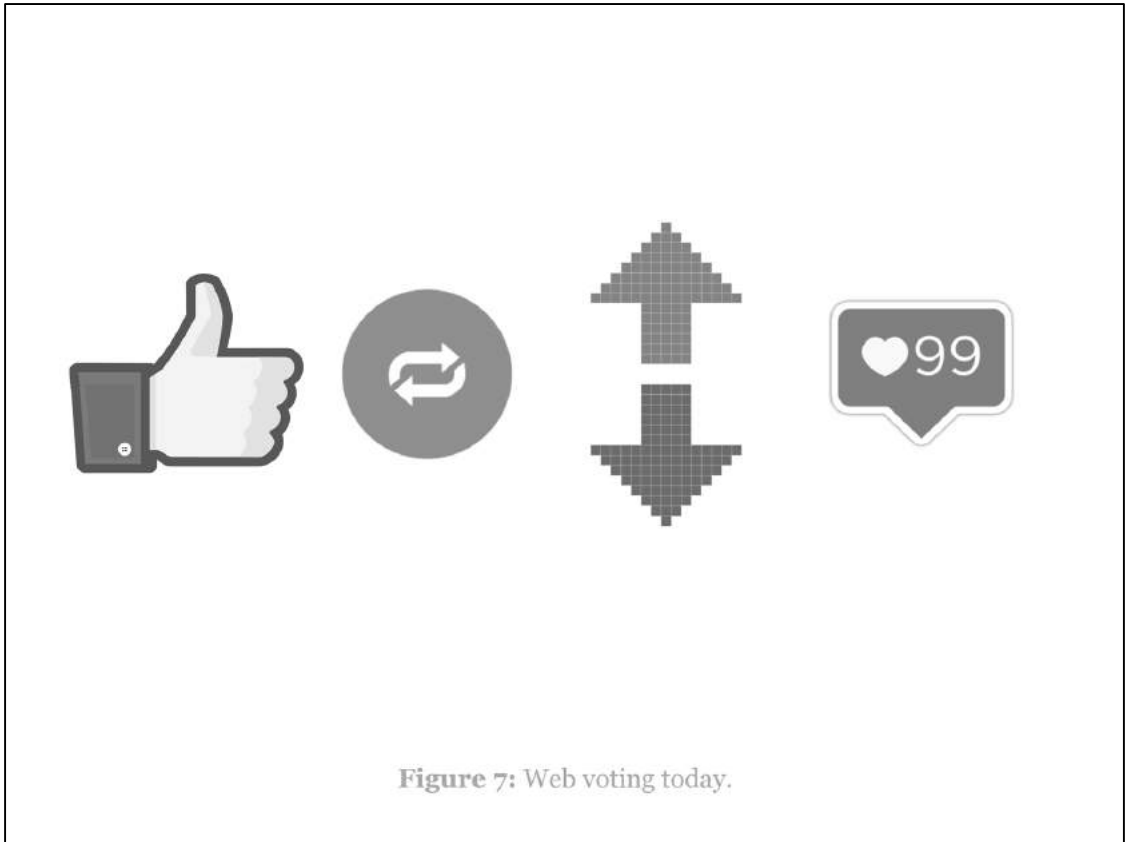

Figure 7: Web voting today.



Sovereignty in the 21st Century.



“You never change things by fighting the existing reality. To change something, **build a new model that makes the existing model obsolete.**”



Bucky Fuller

Great San Francisco Architect.

Trust without borders:
Identity, voting & representation.

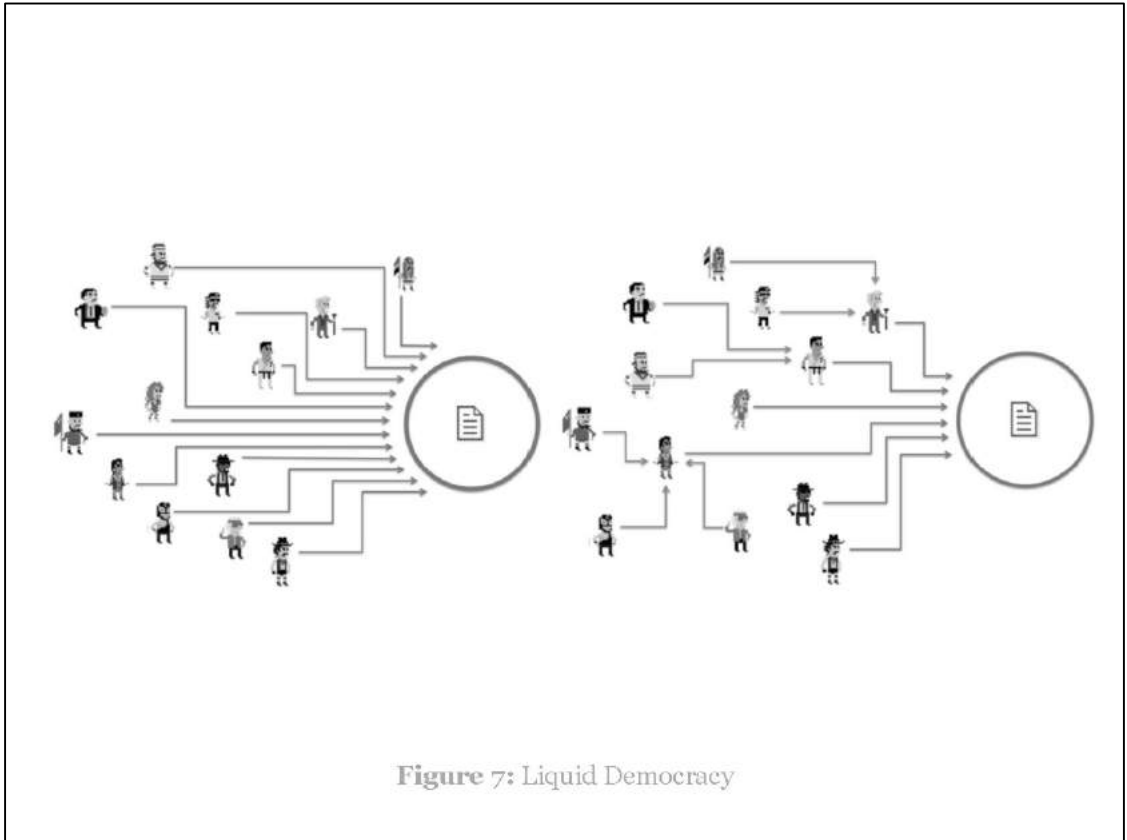

Figure 7: Liquid Democracy

The image shows two mobile app screens for a voting platform. The left screen shows a debate by Satoshi, asking 'Should the size of blocks be limited to 1 MB?'. It has 281 votes to cast, with 17% cast. The 'Yes' option is selected. The right screen shows a debate by Steve Jobs, asking 'Should we change the USB port on Macs?'. It has 93 votes here, with 9% cast. The 'No' option is selected. Both screens show a progress bar at the bottom.

Figure 8: Sovereign's mobile interface.

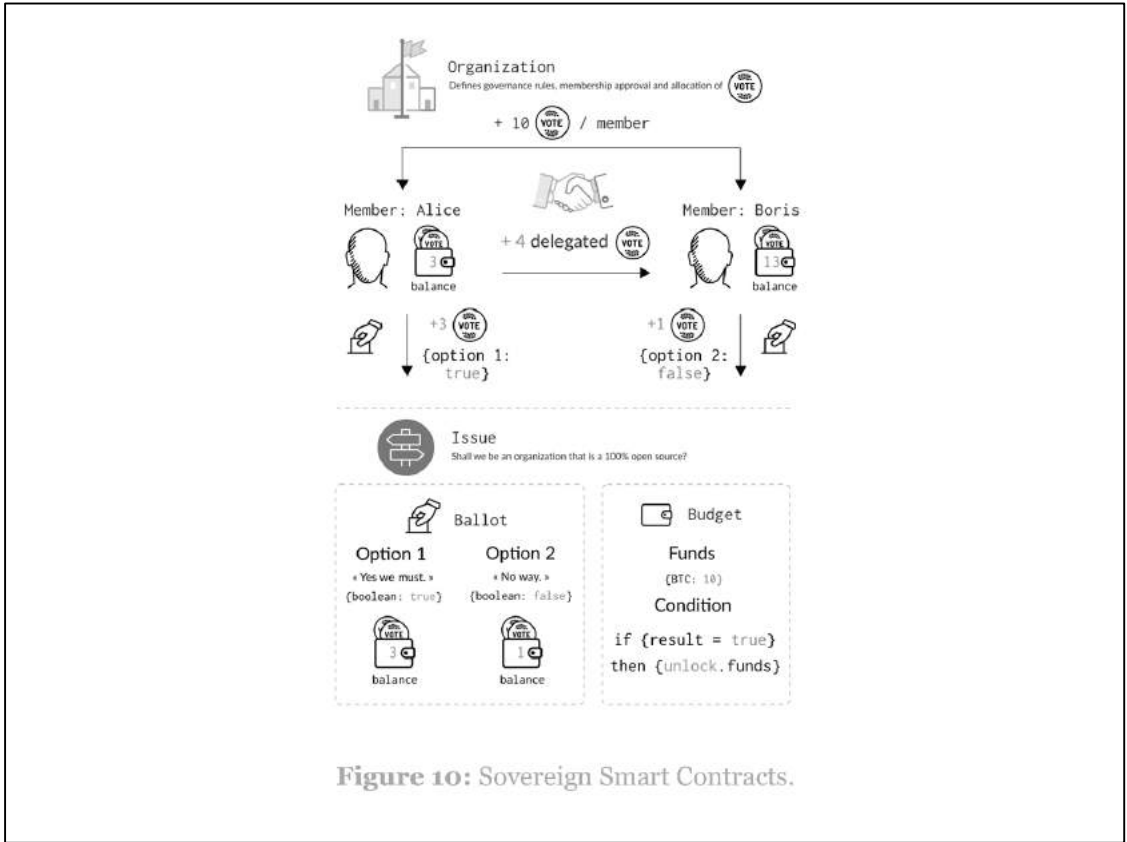

Figure 10: Sovereign Smart Contracts.

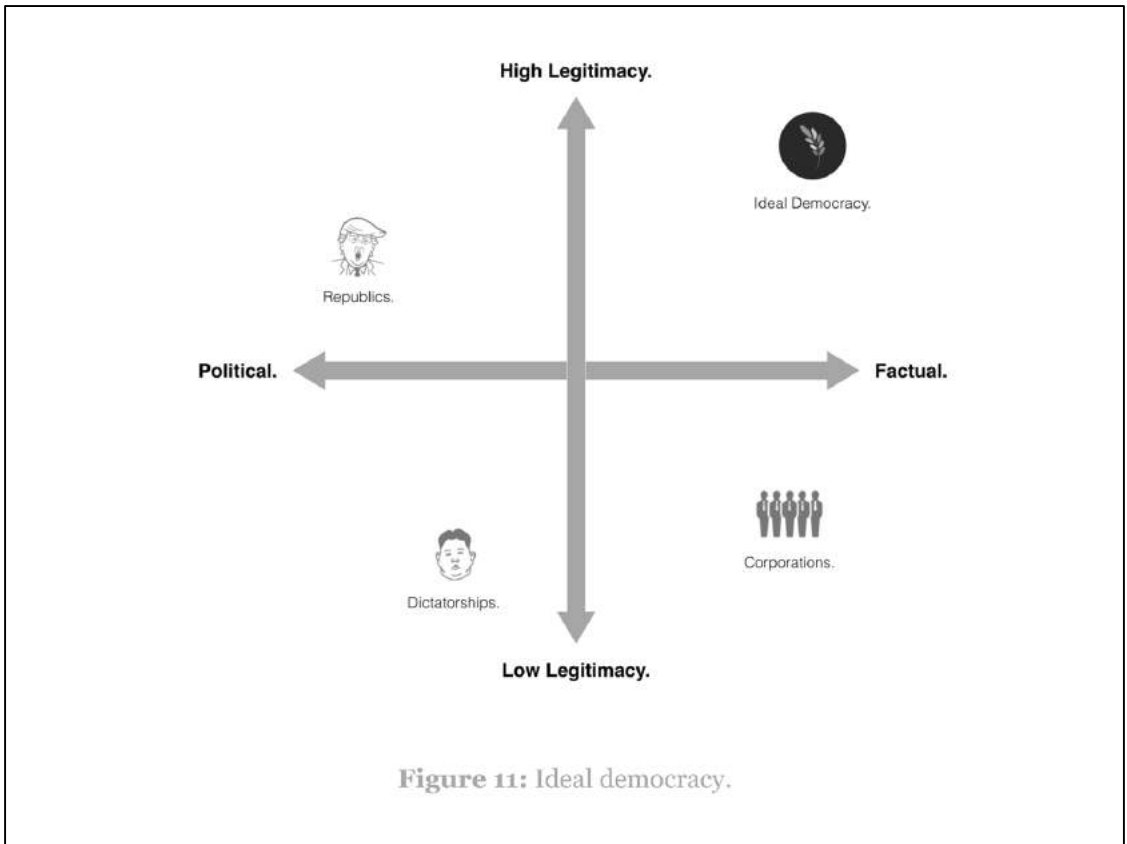

Figure 11: Ideal democracy.

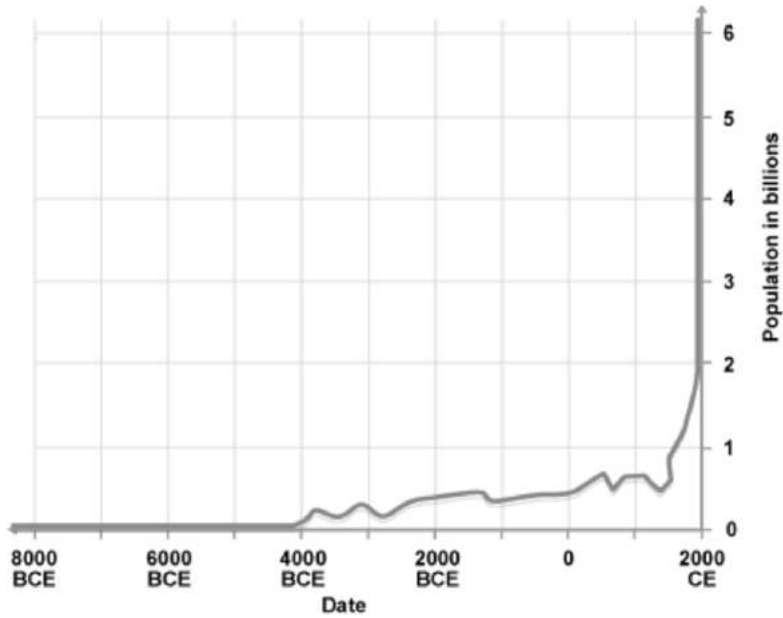

Figure 12: Human population growth.

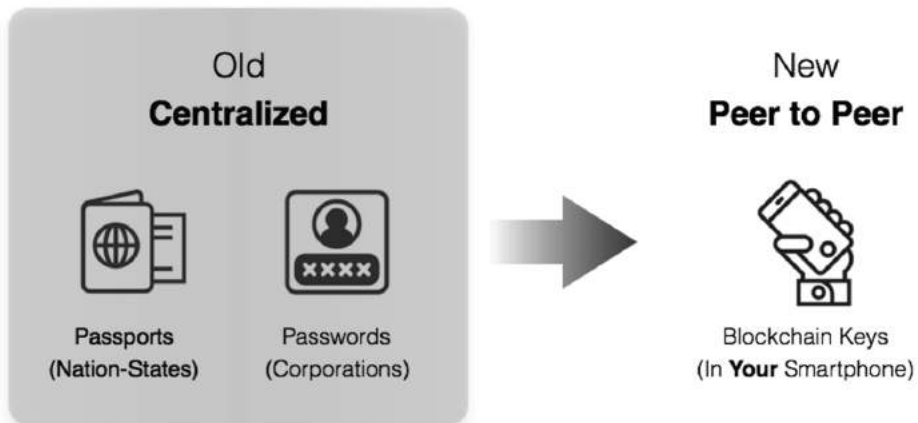

Figure 13: Self-sovereign Identity.



Figure 14: Proof of Identity.

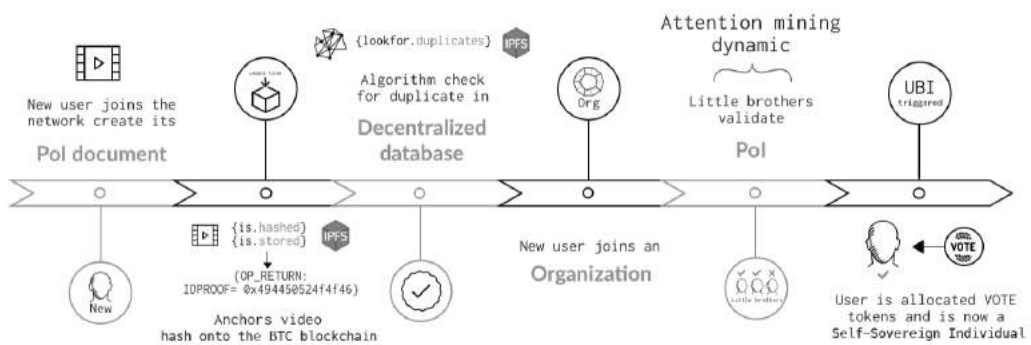

Figure 15: Proof of Identity.

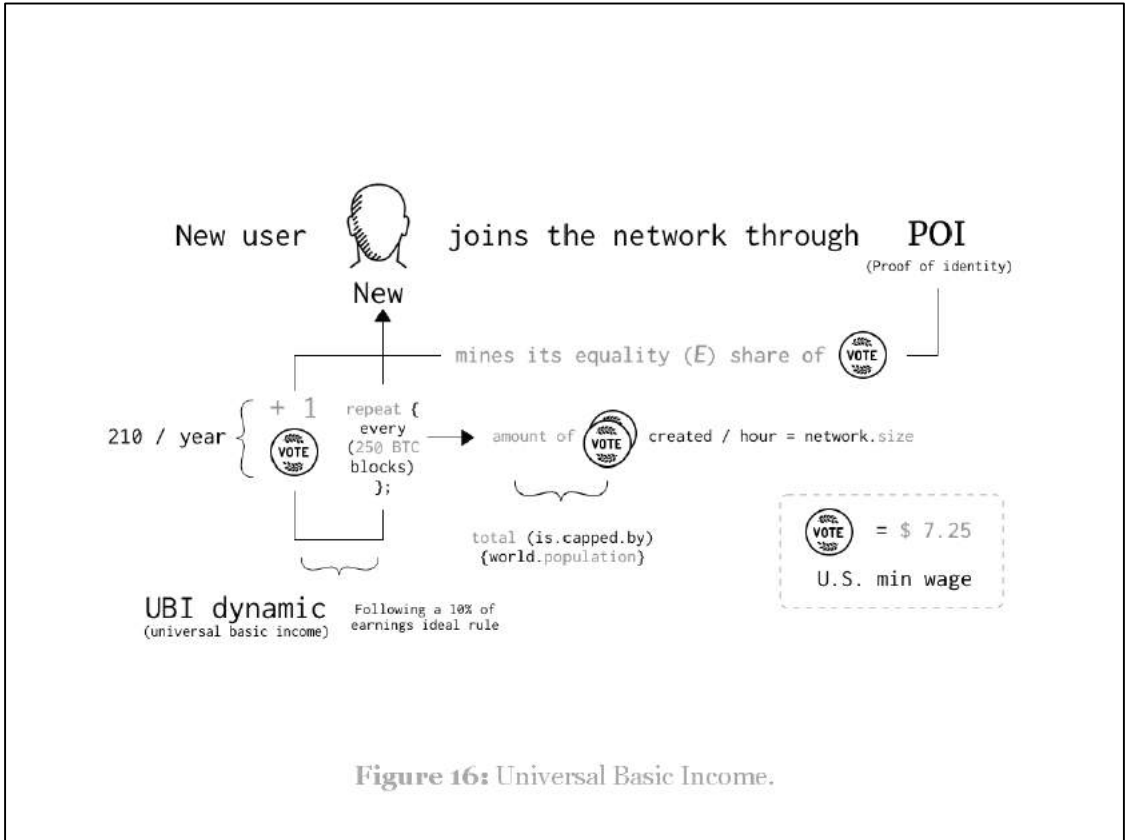

Figure 16: Universal Basic Income.

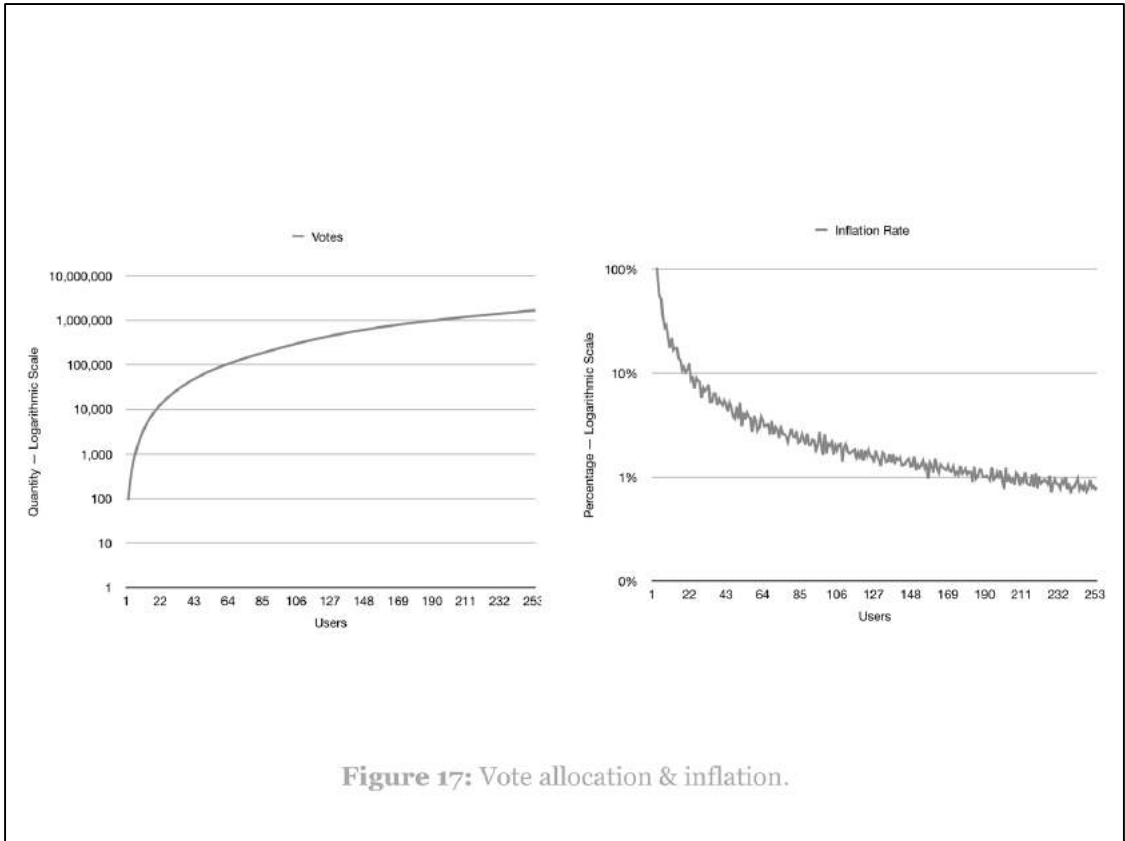

Figure 17: Vote allocation & inflation.





Let's keep talking:
**@DemocracyEarth &
@santisiri**



democracy.earth

Democracy Earth Foundaton
A 501(c)(3) not for profit organization.

Bitcoin Accepted

1246 36th Avenue, San Francisco, CA
[@santisiri](https://twitter.com/santisiri) - santi@democracy.earth
(650) 300 9874



윤 정 속 / JungSook Yoon

녹색연합, 더 이음 공동대표, 한국 / Green Korea Co-Representative, Korea

윤정속 공동대표는 대학시절 학생운동에 참여했으며, 1980년대 중반부터 지금까지 여성 운동가이자 시민사회 활동가로 일하고 있다. 1987년 한국여성민우회 창립멤버로 여성운동을 시작하여 2002년부터 3년간 공동대표로 활동했으며, 당시 주요 활동분야는 성평등과 인권이었다. 2006년부터 2012년 초까지 6년간 시민공익 재단인 '아름다운 재단' 상임 이사로 일하며, 시민운동과 풀뿌리 운동을 지원하였다. 한국 인권재단 이사로 활동했고, 또한 녹색전환연구소, 여성환경연대 등의 이사로 활동 중이다. 후쿠시마 원전 사고를 계기로 에코 페미니즘, 녹색 패러다임 사회, 풀뿌리 민주주의에 관심을 갖고 활동하고 있다. 또한 다양성과 창의적 변화를 통한 시민운동의 전환적 활동에 관심을 갖고 있으며, 현재는 '녹색연합'의 공동 대표와 풀뿌리 플랫폼 조직인 '더 이음' 공동 대표로 활동하고 있다.

공동 저서로 「여성·평화·생명」(1993), 「시민사회와 시민운동」(2002), 「Gender Budget More Cents」(2002), 「Commonwealth Secretariat, UK」, 「여성운동 새로쓰기」(2008), 「세상을 바꾸는 시간 15분」(2012) 등이 있다.

JeongSook Yoon joined a student movement in 1980 in her university years. She has been working as a woman and civic activist since mid 1980's. As a co-founding member of 'Women Link', she started and practiced feminist movement and has chaired co-representative since 2002 for 3 years. In that period, her main activities focused on gender equality and human rights. Since 2006 to 2012, she has worked in 'Beautiful Foundation', civic foundation for public good as an executive director, supporting civic movement and grassroot activities. In addition, she was a director of 'Korea Human Rights Foundation', and now working as a director of 'Institute for Green Transformation', 'Women Eco Solitary'.

When the Fukushima Nuclear Disaster broke out, she became interested in the eco feminism, green paradigm society, grassroot democracy. Also she is interested in transformative activities of civic movement through diversity and creative change. Currently, she became the co-representative of 'Green Korea'.

The books she wrote jointly are as follows. 「Woman·Peace·Life」(1993), 「Civil Society and Civic Movement」(2002), 「Gender Budget More Cents」(2002), 「Commonwealth Secretariat, UK」, 「Rewrite Feminine Movement」(2008), 「15 Minutes Changing the World」(2012).

Website <http://www.greenkorea.org>

올해는 1987년 6월 민주화항쟁이 일어난 지 30주년 되는 해입니다.

당시 민주화를 이뤄내고 한 세대 지난 올해, 시민들은 ‘촛불혁명’을 통해 평화롭고 합법적으로 정권을 바꾸었습니다. 민주주의는 국민이 ‘주인의 자리로 귀환하는’ 것임을 증명한 것입니다. 저는 1970년대 말 독재정권시절 대학을 다녔습니다. 컴퓨터도 스마트폰도 없던 그 시절, 민주주의를 찾으려 했던 우리들은 성명서를 읽고 시위를 하다 끌려가 고문당하고 학교에서 쫓겨났습니다. 최루탄 세례, 퇴학과 투옥은 변화를 꿈꾸는 청년들이 독재정권에 저항하면서 기꺼이 감수하였던 혹독한 대가였습니다.

올해로 제가 NPO 활동을 시작한지 30년이 됩니다. 대학교 1학년 때 ‘야학’에서 만난 여성노동자들의 가난하고 척박한 삶을 보며 저는 정의로운 삶, 변화를 만드는 삶이 무엇인가 질문하기 시작했습니다. 20대는 독재정권에 저항했던 ‘길 위의 민주화운동’의 시대를 살았고, 30대와 40대는 민주주의의 제도화 과정 속에 모든 영역에서 사회운동과 여성운동이 비 온 뒤 새 싹처럼 커가는 시기의 한가운데 있었습니다. 국가, 기업과 정부의 투명성 등 공적 민주주의와 인권과 성평등 등 ‘일상의 민주주의’는 사회변화를 위한 담론이자 전략이었습니다. 당시 급성장해나간 IT산업은 소통의 방식, 변화의 속도를 혁명적으로 바꾸었습니다. 지난 10년은 국가, 국민주권, 그리고 대의민주주의에 대한 근원적 질문을 던지게 했습니다. 좌절의 시간을 견디며 시민들은 민주주의의 새 길을 찾는 다양한 움직임은 멈추지 않았습니다.

지난 30년 전 직접선거를 통해 대의민주주의를 세웠으나, 지금 우리는 대의민주주의의 한계를 넘어 ‘우리가 주인이다’ ‘우리는 연결될수록 강하다’는 민주주의의 황금율을 다시 돌아봅니다. 수많은 NPO들, 마을과 지역에서 사람들은 스스로를 대표하며 자신들의 삶을 결정해가는 새로운 가치와 방법들을 실험하고 있습니다. 이러한 실천을 통해 변화를 관성을 깨고 다른 목소리와 움직임을 만들어내는 것이며, 창의적인 실험들이 쌓여가는 길 위에서 만나는 것임을 알았습니다. 우리가 경험했듯이 변화와 혁신은 특정 시대, 특정 세대, 혹은 특정 집단의 몫이 아닙니다. 그것은 서로 다른 것에서 지혜를 발견해내면서 확장됩니다. 지나간 것과 새로운 것, 가치와 방법론, 운동과 제도 사이를 유연하게 오갈 때 다가옵니다.

어느 시기든 어떤 변화와 혁신이든 그것은 이런 사람들에 의해 시작되었습니다.

다른 것과 만나고 토론하는 것을 두려워하지 않는 사람들, 사회적 냉기와 차별에 침묵하지 않는 사람들, 마음이 부서지고 비통한 사람들에 대한 연민과 연대감을 지닌 사람들, 생명 있는 것들을 귀하게 여기는 사람들, 자신의 경험과 성취로 빛나던 시절을 상대화하는 용기를 가진 사람들, 서성이면서도 질문을 멈추지 않고 답을 구하는데 치열한 사람들, 그리고 자기의 신념과 가치에 대한 자신의 언어가 분명한 사람들 말입니다.

지난 시간을 돌아보면, 시민운동, NPO 활동을 제 삶의 길로 선택한 것은 그 활동이 변화를 만드는 상상력과 창의적인 실험이 가능했기 때문입니다. 좋은 삶이 무엇인지, 누구나 스스로 자기 삶을 선택할 수 있는 좋은 사회란 무엇인가 질문할 수 있기 때문이었습니다.

세션 1 [Session 1]

변화의 조짐 : 새로운 활동과 주체의 등장

The Sign of Change

야마자키 료(스튜디오 엘, 일본)

Yamazaki Ryo(STUDIO-L, Japan)

수잔 바스터필드(엔스파이럴, 뉴질랜드)

Susan Basterfield(Enspiral, New Zealand)

홍진아(디모스, 한국)

JinAh Hong(Demos, Korea)

조소담(닷페이스, 한국)

SoDam Jo(Dotface, Korea)

배제선(녹색연합, 한국)

JeSun Bae(Green Korea, Korea)



야마자키 료 / Yamazaki Ryo

스튜디오-엘 대표, 일본 / STUDIO-L CEO

야마자키 료는 지역과 사람을 위한 커뮤니티 디자인을 선도해 온 커뮤니티 디자이너로 스튜디오-엘(STUDIO-L)의 대표이자 도호쿠 예술공과대학의 커뮤니티 디자인 과정 교수이다. 도시 계획과 건축을 연구하던 그는 1995년 고베 대지진을 계기로 건축 디자인과 조경 디자인에서 커뮤니티 디자인으로 자신의 커리어를 전환했다. 지진 당시 서로 도울 때 거대한 재앙을 이겨내는 힘이 생긴다는 것을 깨닫고 20여 년간 줄곧 커뮤니티 디자인의 가능성에 대해 모색하며 사람과 사람 사이의 연대감이 있는 도시를 디자인하기로 계획을 세웠다.

스튜디오-엘의 마을만들기는 ‘만들지 않는 것’이고, 거액을 쏟아 새로운 것을 만드는 디자인이 아니라 마을 커뮤니티를 통해 해법을 모색하는 ‘살리는 디자인’이 핵심이다. 궁극적으로 마을주민들이 자발적으로 움직일 수 있도록 돕는 역할을 맡는데, 그들의 삶 속으로 들어가 지역의 문제가 무엇인지 파악하고, 주민들이 직접 해법을 선택할 수 있게 한다. 현지 주민들의 이야기를 먼저 듣고 그들의 제안을 공공 사업과 접목함으로써 주민들이 커뮤니티의 공익 목적을 위한 장을 만드는 것이다. 이러한 과정을 통해 마을 만들기 워크숍, 주민 참여형 종합 계획 수립, 건축이나 경관 디자인 등 많은 프로젝트를 진행해 왔다.

공·저서로 「커뮤니티 디자인」, 「작은마을 디자인하기」, 「소셜 디자인 아틀라스」, 「텍스트 랜드스케이프 디자인의 역사」 등이 있으며, 국내에서는 직접 민주주의와 일상의 민주주의를 고민하고 관련 활동을 하는 이들에게 널리 회자되고 있다.

Yamazaki Ryo is a community designer and a founder of STUDIO-L that has been leading community design for the community and the locals. He is also the professor and director of community design course at Tohoku University of Art and Design. While he was studying architecture and landscape design, the mega-earthquake that happened in Kobe in 1995 became a turning point for him to change his career from landscape design to community design. Yamazaki understood that in order to strengthen a capability to overcome the disaster, the most important thing was to build a community that could mutually support and help each other. For twenty years ever since, he has been looking for new ways of community design, and has been empowering and encouraging the community to create a city with solidarity between local people.

STUDIO-L's community building is about 'not creating and not designing' something new by investing a massive capital but about 'designing that revitalizes' by finding solutions through the local community. Yamazaki's role is to inspire and empower the locals so that they can voluntarily participate in local issues, so he enters their daily lives to find the issues within the community, and helps the locals find their own solution. He listens to the stories of the locals and combines their suggestions with public works. It is about connecting and making a space for the locals' public purpose. Throughout this process, his major projects include community making workshop, comprehensive plan based on civic participation, and designing buildings and landscape for revitalizing the local area.

He has published some books including: 「Community Design」(2011), 「Social Design Atlas」(2012), 「The era of Community Design」(2012), 「Happiness theory for the local area」(2012). He is well known in Korea to those that are focusing and doing activities on direct democracy, and everyday democracy.

Website <http://www.studio-l.org>

투자 이익률



투자를 통해 얻을 수 있는 것

- ① 지역문제 해결
- ② 감사와 존경
- ③ 동료
- ④ 새로운 배움
- ⑤ 건강
- ⑥ 돈

중심에 가까우면 가까울 수록
투자 이익률이 높다



프로젝트에 대한 투자

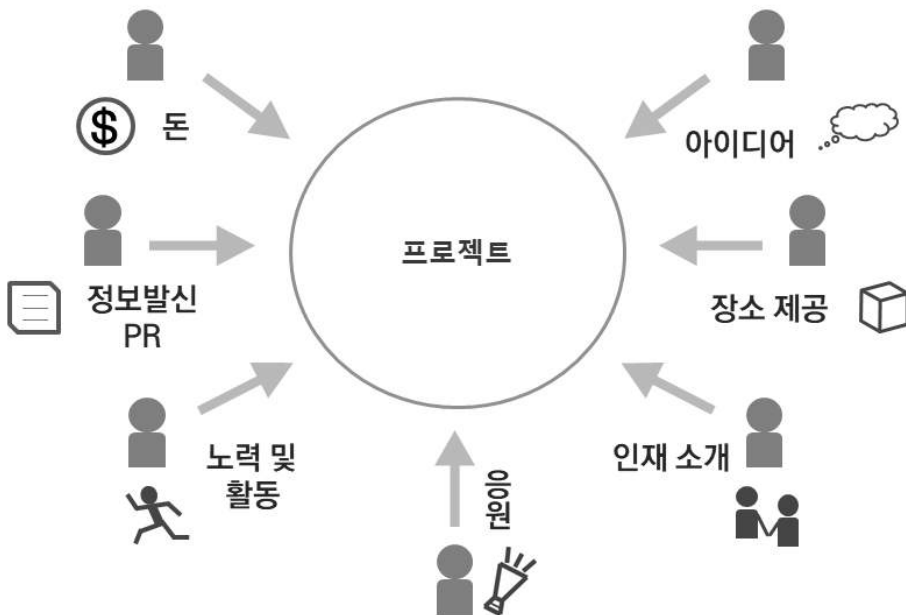

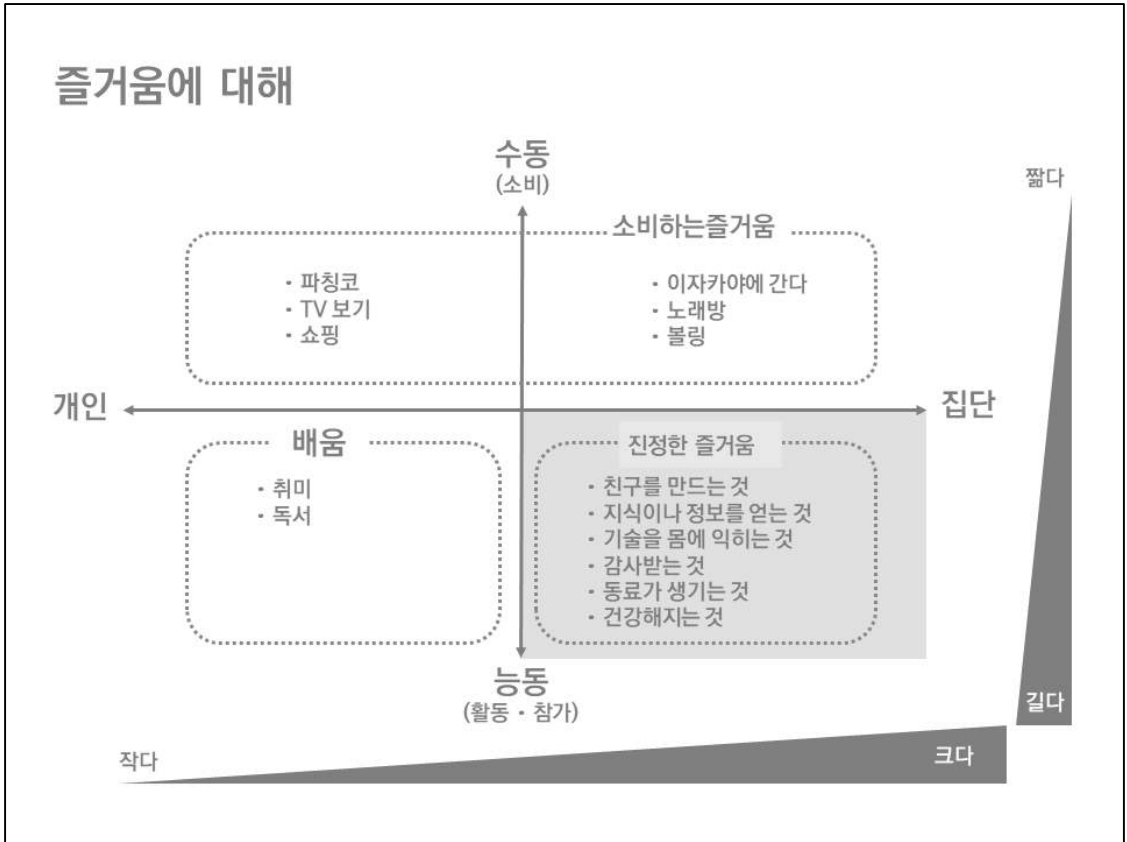
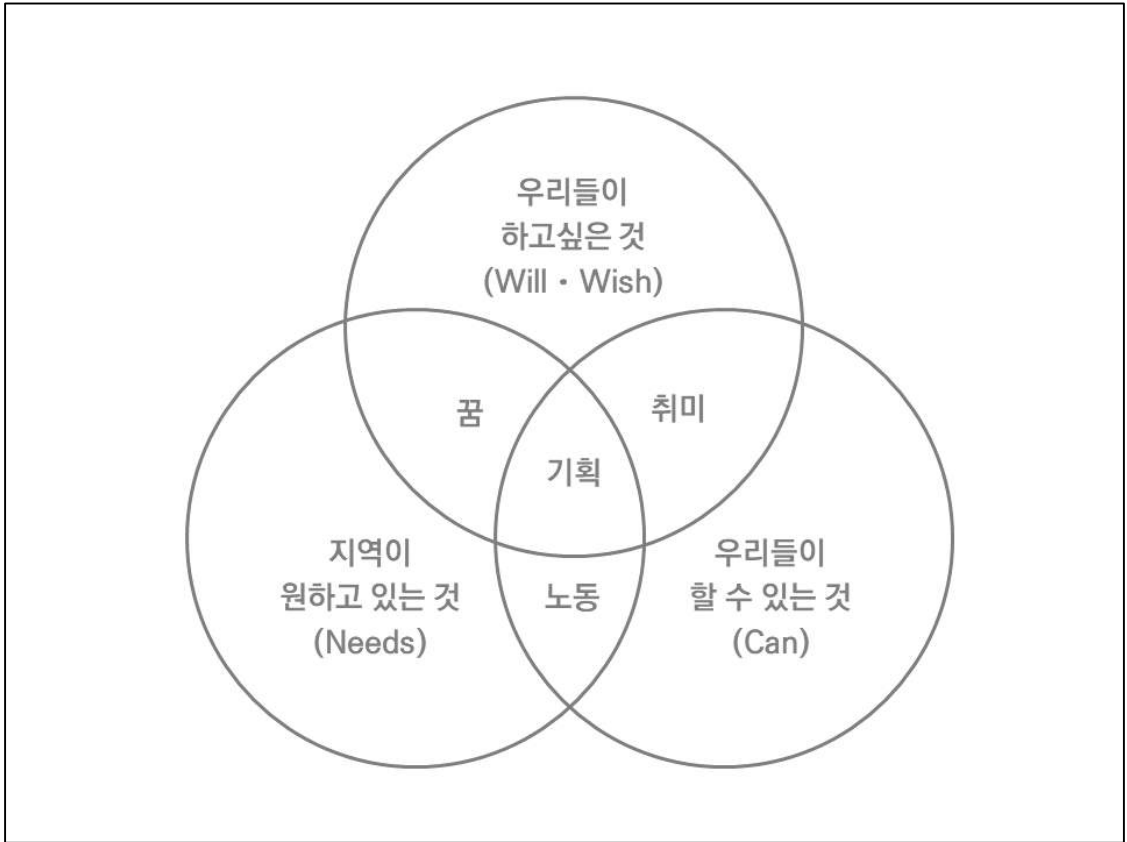

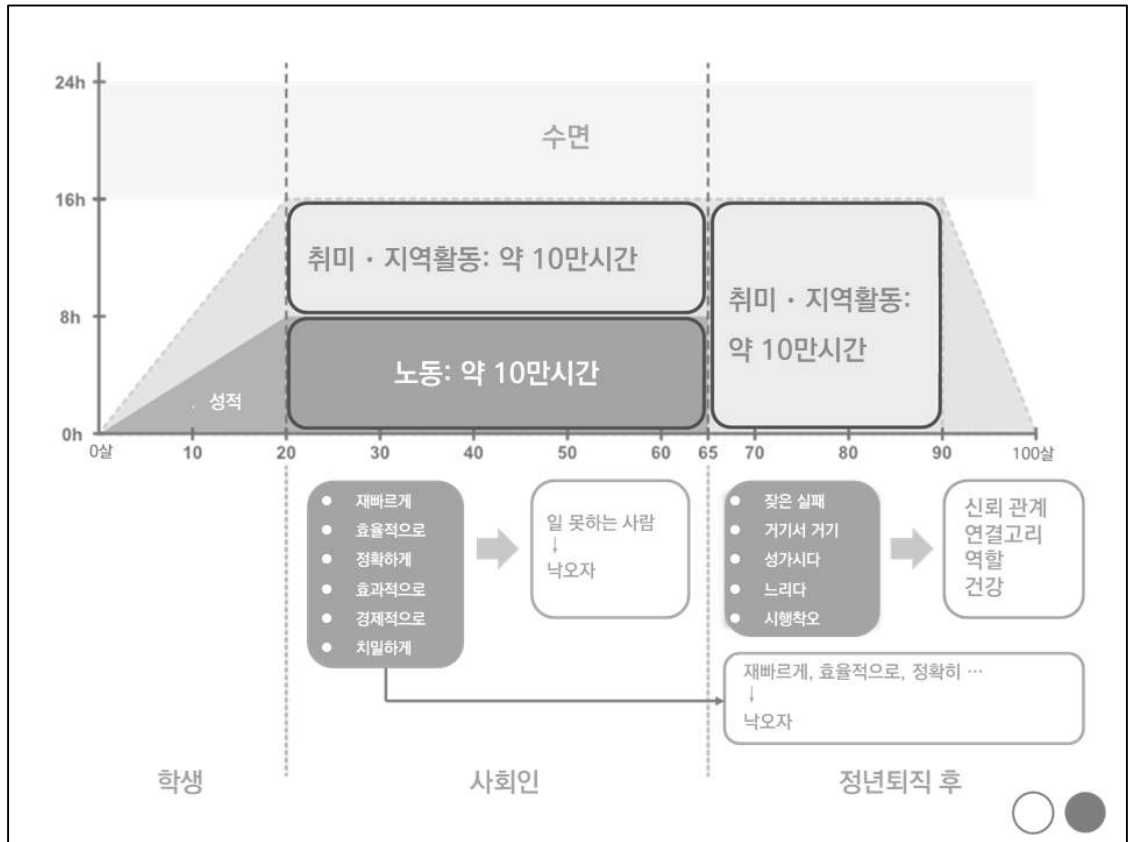



수잔 바스터필드 / Susan

Basterfield

엔스파이럴 멤버 & 촉진자, 뉴질랜드

/ Enspiral Member & Catalyst, New Zealand

수잔 바스터필드는 사회적 임팩트를 창출하기 위한 스타트업과 프리랜서 전문가 네트워크인 '엔스파이럴'의 멤버이자 촉진자이다. 엔스파이럴에 합류하기 이전 약 25년 동안 글로벌 기업의 임원으로 일한 경력을 가지고 있다. 함께 일하는 관계 속에서 사람들이 평등해지고 이런 환경을 조성하는데 기여하고자 하는 큰 열정을 가지고 있었으며, 이를 현실화하기 위한 노력을 조직 내에서 꾸준히 해왔다.

프리랜서와 기업가가 같은 공간을 공유하고, 서로 협력하며, 가치를 공유하는 문화를 가진 엔스파이럴의 구성원으로서, 자기 조직화 원칙과 이를 개발하고자 하는 계획을 실천한다면 인간적인 일터와 조직을 만들 수 있다고 믿는다. 수잔 바스터필드의 목표는 조직에서 일어나는 고통과 어려움을 해소하는 것이다. 엔스파이럴 내에서도 '촉진자'로 역할하며 내부 구성원들의 생각과 의견을 파악하고, 이를 조율함으로써 조직의 소통과 건강성을 유지하는 역할을 하고 있다. 엔스파이럴의 네트워크를 통해 설립된 스타트업 '골든 팬다스'의 공동 설립자로 대안적인 조직구조와 생계에 대한 실험을 진행하고 있으며, 그간 살아있는 경험을 바탕으로 조직의 미래를 실제화 하기 위한 다양한 조직들과 함께 국제적으로 협력하고 있다. 저서로는 「스타트업 재조명하기(Reinventing Startups)」가 있으며, 실천적인 자기 관리 심화 프로그램을 진행하고 있다.

Susan Basterfield is a member and a catalyst at Enspiral, a global network of entrepreneurs, freelancers and companies brought together to create social impact. Before working with Enspiral, she has a 25 year career working at global corporations as an executive. Susan has great passion to support workplaces to work together in a more collaborative and non-hierarchical way, and has been continuing her effort to actualize the workplace of the future.

As a member of Enspiral where individuals and entrepreneurs share working spaces, collaborate, and share values, she believes that self-organising principles and deliberate development emancipates potential and creates humane workplaces. Susan Basterfield's purpose is to end suffering in the workplace. As her role of a 'catalyst' in Enspiral, she puts for effort into understanding the thoughts and opinions of the members, and balancing it to sustain the organization's communication and well-being. She is a founding member of the 'Golden Pandas', a livelihood pod standing in the Enspiral network and experimenting alternative organisation structures and livelihood, and her plentiful experiences enhance her international work with the diverse organisations intent on actualising the workplace of the future. She is the co-author of 「Reinventing Startups」 and convener of the Practical Self-Management Intensive.

Website <https://enspiral.com/>

Vision : 비전



Contemplation : 사색



Leap of Faith : 믿음의 도약



Connection : 연결

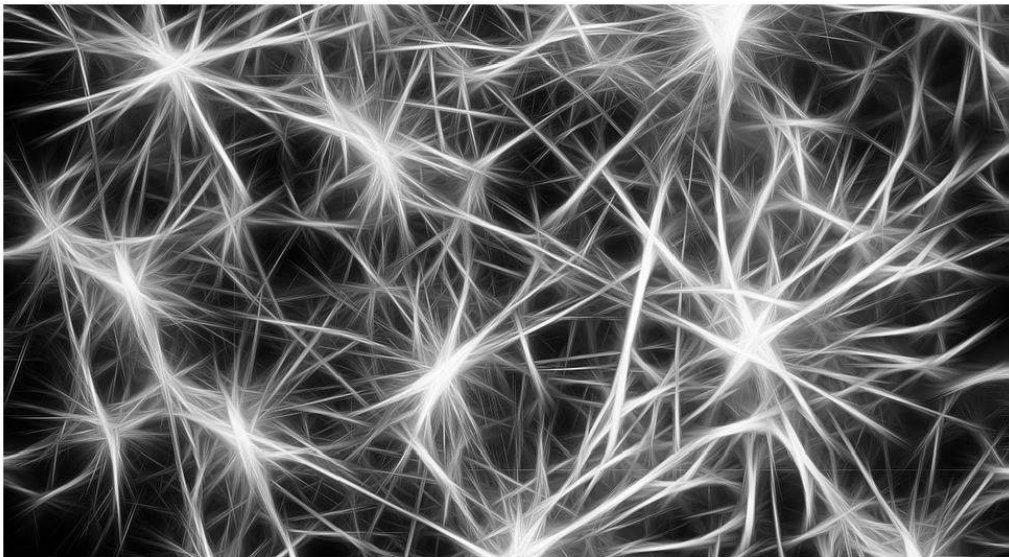

Community : 커뮤니티



Impact : 임팩트





홍진아 / JinAh Hong

디모스 멤버, 한국 / Demos Member, Korea

홍진아는 2개의 낮일과 여러 개의 밤일을 하면서 '재밌는 건 다 하는 삶'을 살고 있는 프로N잡러이다. 낮에는 민주주의 활동가 그룹 '빠띠'에서 캠페이너, '진저티프로젝트'에서 미디어 커뮤니케이션 담당자로 일하고 있다. 저녁에는 친구들과 함께 '와일드 블랭크 프로젝트', '한 밤의 책 모임', '연희동 나쁜 페미니스트' 등의 프로젝트를 진행하며 시간을 보낸다. 특정 조직이 개인을 대변하는 시대는 지났다고 생각을 하고 있으며, 새로운 시대의 일 형태에 관심이 많다. 이와 함께 우리 세대의 노동, 페미니즘, 국가 폭력이 야기하는 사회문제에 마음과 생각을 쓰고 있다.

소셜투자 계모임 '디모스'는 진행하고 있는 밤일 중 하나로, 보이지 않는 곳에서 세상을 조금 더 좋은 곳으로 만들어 가는 프로젝트를 발굴하여 후원하는 일을 하고 있다. 디모스는 세상을 보다 더 좋은 곳으로 만들고자 하는 프로젝트를 발굴하여 후원하는 모임으로 함께 후원할 프로젝트를 찾는 과정에서 민주적인 소통과 의사결정이 어떤 형태로 가능한지에 관심을 가지고 실험하고 있다. 현재 12명의 구성원으로 이루어져 있으며, 모임을 꾸려가는데 필요한 역할을 나누어 맡고 있다.

Jinah Hong, is someone that does not fix the limit of having diverse activities and jobs. She lives 'a life doing everything fun' being engaged in two jobs during the day and several jobs in the night. She works as a campaigner in the democratic activist group 'Parti', and as a media communication manager at 'GingerT Project'. In the evening she does many projects with her friends like 'Wild Blank Project', 'A Book Club in a Night', 'Bad YeonHuidong Feminist' etc. She believes that the time which a particular job represents an individual is now over, and is interested in new ways of working in this new era. She is spending her time and effort in the social issues related to the labor of the millennials, feminism, and state violence.

'Demos,' a social investment club is one of her night jobs, and she is searching for and donating to projects that are changing the world in unseen places. As Demos is looking for projects bringing change and donating to them, they are interested the possible ways to do that process through democratic communication and decision making within Demos. There are currently 12 members and are sharing the needed roles in running the group.



프로 N 잡러 홍진아입니다

하고 싶은 것이 이렇게 많은데
왜 하나의 직장에서만
일해야 하는 것일까?

하나의 직업으로만
나를 설명할 수 있을까?

낮에 하는 일
진저티
프로젝트



낮에 하는 일

Parti
[우주당]



밤에 하는 일

와일드블랭크
프로젝트



밤에 하는 일
디모스



밤에 하는 일
연희동 나쁜
페미니스트



밤에 하는 일
한 책 밤모의임
책

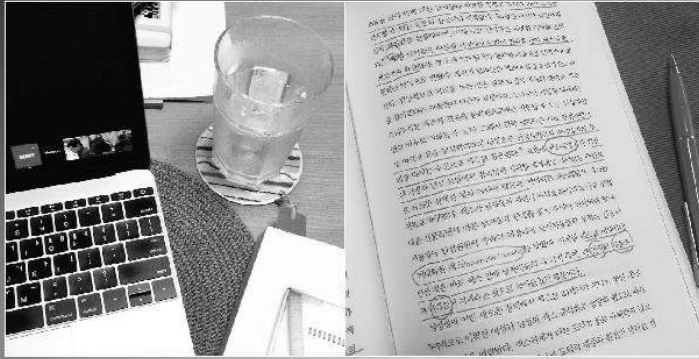

N개의 소속, N개의 정체성



N 잡 러 의 고 층 ?



머리가 꺼지지 않는다
걱정을 사서 받는다
스스로를 증명해야 한다

11

N 잡 러 의 좋 은 점 !



시간에 대한 나의 주도권이 생긴다
성장할 수 있는 가능성이 2배가 된다
일과 삶에 대해 더 깊이 생각해 볼 수 있다

12

N잡을 변화의 조짐으로 봐도 좋을까?

(일의 변화에 대한 통계 / 신문기사)

N잡을 하면서 생긴 몇 가지 질문들

“N잡러도 연차를 쓸 수 있나요?”

“N잡도 복지가 되나요?”

“N잡러도 리더가 될 수 있나요?”

모두가 N잡러가 될 수는 없지만
우리 중 많은 수가 N잡러와 일하게 되는 때가
곧 오게 되지 않을까?

우리는 함께 일할 준비가 되어 있을까?

N잡러(Multipotentialite)

- 하나의 소속이나 직업으로 설명할 수 없는 사람
- 시간에 대한 주도권을 가지고 일하는 사람
- 조직의 일원으로 일하는 팀플레이어



일의 변화에 대해
함께 나누고 싶으시다면,

honggiina@gmail.com



조 소 담 / SoDam Jo

닷페이스 대표, 한국 / Dotface Founder, Korea

닷페이스는 '우리에게 새로운 상식이 필요하다'는 슬로건으로 비상식에 대한 분노와 세상에 대한 애정을 가지고 밀레니얼 시대의 미디어 콘텐츠를 생산하는 뉴미디어 스타트업이다.

자체 홈페이지, 페이스북, 유튜브 등 온라인 플랫폼을 통해 콘텐츠를 발행하고 있으며, 주류 언론에서 '정치'나 '사회'로 분류하는 콘텐츠를 '정의(justice)'라는 카테고리로 만들어 생산하고 있다. 페미니즘, LGBT, 도시생태, 세상을 바꾸는 기술 등 밀레니얼 세대가 새롭게 필요로 할 정보, 그리고 논의가 필요한 사회 변화를 이야기한다. 콘텐츠의 주요 유통 경로인 페이스북 페이지는 구독자가 8만 명에 육박하는 등 차별성있는 콘텐츠 생산자로서 2030 세대를 중심으로 하는 독자층의 지지를 받고 있다.

조소담 대표는 대학에 입학한 후로 우리 사회에 관심을 갖고 다양한 활동을 벌여왔다. 조소담 대표는 2014년에 20대들이 만든 미디어 스타트업 '미스핏츠' 창립 멤버로 일하며 한국·일본·대만·홍콩에 사는 젊은이들의 주거생활을 취재한 '청춘의 집' 프로젝트를 주도했다. 2016년에는 크라우드소싱 저널리즘 플랫폼 '비트니스' 아이디어로 SBS와 경기도, 사단법인 앱센터가 주최한 'SDF 넥스트 미디어 챌린지'에서 대상을 수상했다. 2017년에는 포브스가 선정한 30세 이하 영향력 있는 아시아 여성 개척자 부문, 미디어 광고 부문 30인에 이름을 올렸다.

Dotface is a new media startup, producing media content for the millennial generation. Dotface's slogan is 'Our generation needs a new common sense' with our anger on the lack of common knowledge and as well as the affection for the world.

They are publishing their contents through their website, facebook, youtube, and other online platforms while producing their content within the category of 'Justice' which would usually be categorized as 'politics' or 'society' in the mainstream press. Dotface brings out the new information our generation needs, and discusses the dialogues needed for social change like gender issues, feminism, political social issues, sexual minorities, technology changing the world, etc. They distribute their contents mainly through their facebook page which has more than 80,000 followers, and as Dotface is recognized with their distinctive content, they are gaining support from subscribers mostly from the 20-30 age range.

Sodam Jo, the founder became interested in our society as she attended university and has been organizing various activities ever since. As one of the founders of the media startup started by youths in their twenties called 'Misfits,' Sodam Jo led the project 'The Houses of the Youth' covering the housing issue of the youth in Korea, Japan, Taiwan, and Hong Kong. In 2016, Sodam was awarded first place in the 'Seoul Digital Forum Next Media Challenge' organized by SBS, Gyeonggi-do Province, and the App Center Corporation for her crowdsourcing journalism platform 'Vitnes' which introduced a new and advanced concept. She was also selected as one of the thirty young leaders under the 30s by Forbes in the Asia Women Media, Commercial section.

Website <https://dotface.kr/>

Be the Newnorm

:우리에게는 새로운 상식이 필요하다

.face .face .face
face face .face



2015



“ㅋㅋㅋㅋㅋㅋ”

2015



“이게 웃겨?”

2015



나의 문제를
내가 마주하고 목소리내며
함께 해결하는 일의
중요성

2016-17



2016-17





.face

Be the Newnorm
:우리에게는 새로운 상식이 필요하다



닷:dot ○
변화의 지점
연결하다

페이스:face
새로운 기준이 될 사람,
이야기를 마주하다
직면하다
얼굴

Problem

“

지금 보는 모든 미디어를
다 끊어도 상관 없을 것 같다.
나의 10년 후 정체성,
변화를 고민할 미디어가 없다

”

20대의 종이신문 이용시간 하루 평균 2.5분(150초)
미디어 이용시간 372.3분
이동형 인터넷 106.7분, 소셜미디어 51.2분

한국언론진흥재단 2015 언론 수용자 의식 조사



10년 후 새로운 사회 변화를 이야기하는 콘텐츠

JUSTICE
(정치사회)

URBAN
EARTH
(도시생태)

REAL
FUTURE
(세상을
바꾸는 기술)

LGBT
(다양한
정체성)

FEMINISM
(페미니즘)

<https://www.facebook.com/facespeakawake/>

우리는
뉴스를 만드는 게 아니다

꼭 마주해야 할 장면, 사람을
마주하도록 한다

우리는 이런 얼굴들을 마주해왔습니다

Justice- 100만명이 아니라
당신 단 한 사람

당신은 고래를 맨 이 남자를
본 적 있나요?



우리는 이런 얼굴들을
마주해왔습니다

엄마와나

마지막 이야기

"아들, 솔직히 엄마가"

우리는 이런 얼굴들을
마주해왔습니다

.face

차별금지법
부처한섭



우리는 이런 얼굴들을
마주해왔습니다

.face

휠체어 탄 장애인과 중증장애인들이



우리는 이런 얼굴들을
마주해왔습니다

리
스펙
박
선
생
님



우리는 이런 얼굴들을
마주해왔습니다

.face

될 더 해줄 필요가 없어요



우리는 이런 얼굴들을
마주해왔습니다

LGBT-사랑합니다 어서와요

“잘 왔어요”



우리는 이런 얼굴들을
마주해왔습니다

LGBT- 나중이 아니라 지금

제 인권을 반으로
자를 수 있습니까



반경 삼미터 하나의 원

스토리의 시대

가장 개인적으로 가장 가까이에서
가장 멀리 있는 이야기를
'마주할 수 있는' 시대

콘텐츠는 커뮤니티를 만드는
하나의 수단

“닷페이스는 나도 함께 목소리 내고 싶은 곳”



이야기를 나누면 상식이 된다

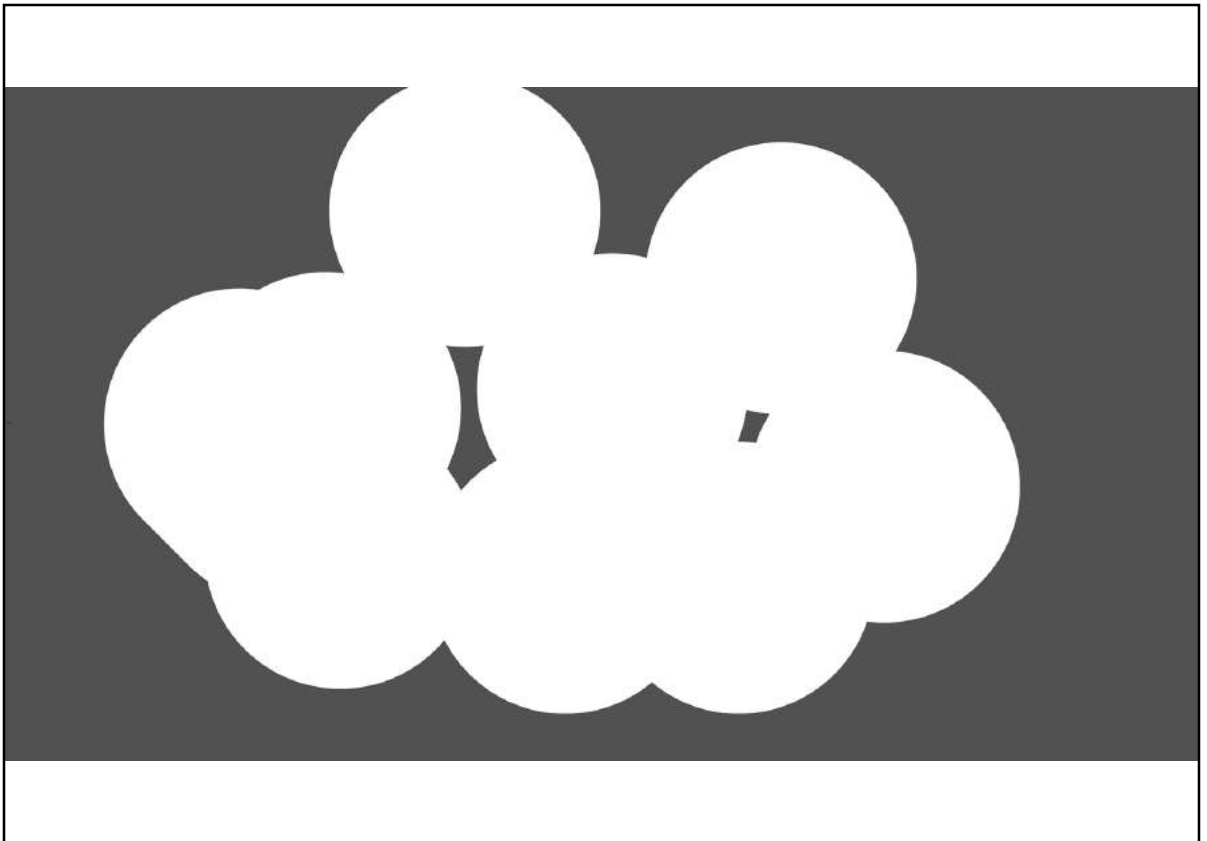
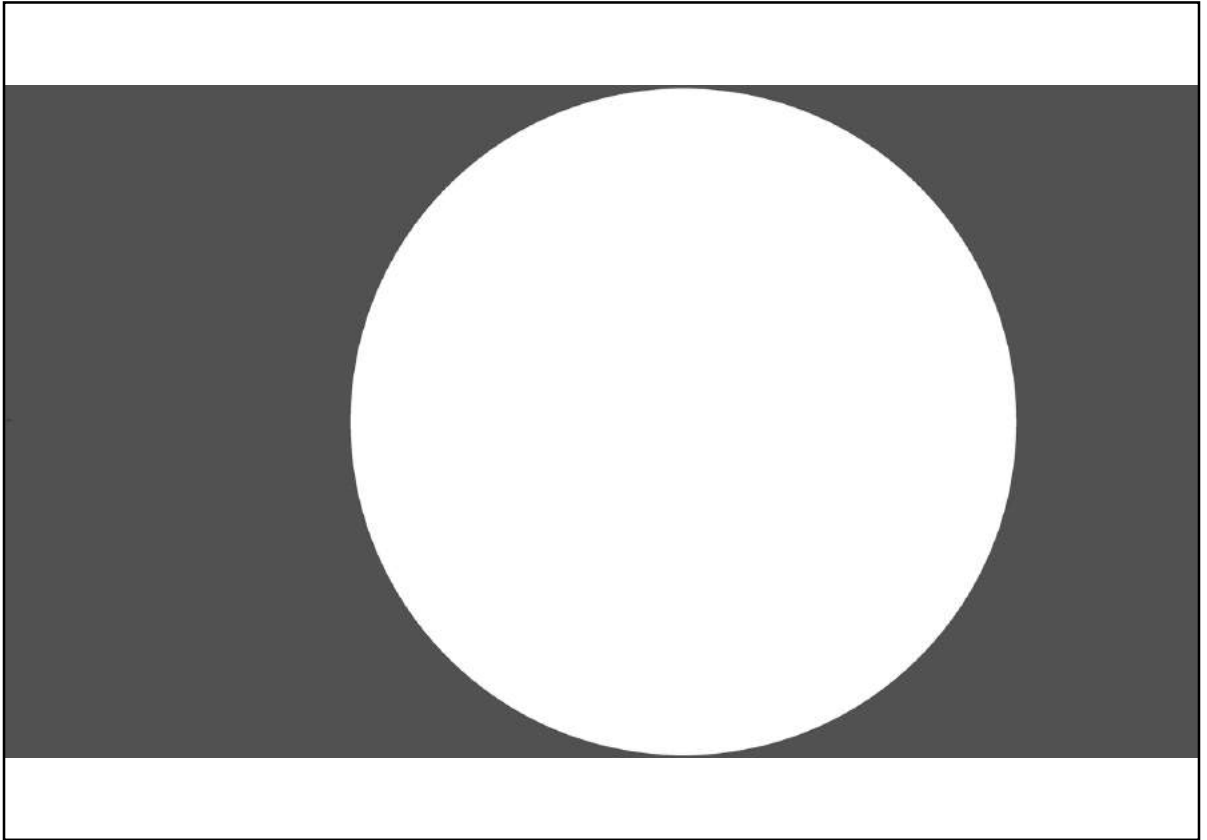



we@dotface.kr
showdam@dotface.kr
010-3579-5319



배 제 선 / JeSun Bae

녹색연합 팀장, 한국 / Green Korea Team Lead, Korea

배제선 팀장은 2003년부터 녹색연합에서 활동을 시작하여, 2010년 경북 울진군 금강 소나무 숲길 개통을 위해 지역으로 파견된 이후 자연생태 영역으로 옮겨 현재까지 그 활동을 지속하고 있다. 특별히 변화에 민감하거나 변화를 추구하지 않으며, 변화는 농사와 같이 꾸준한 일상이 만들어내는 것이라고 생각한다.

녹색연합은 1991년 환경문제의 대안을 연구하던 '배달환경 연구소'와 생활인들을 주축으로 하는 '푸른 한반도 되찾기 시민의 모임', 그리고 대안정치를 꿈꾸던 '녹색당 창당 준비위원회'가 모여 만들어졌다. 1994년 4월 통합하여 '배달녹색연합'으로 재창립되었고, 1996년 4월에 현재의 녹색연합이라는 이름을 갖게 되었다. 주요 활동으로는 한반도의 생태축인 백두대간, 연안 해양, DMZ를 무분별한 개발로부터 지키고 그곳에 깃들여 사는 야생 동식물을 보호하는 것이다. 지구적 위기인 기후변화를 막고 탈핵세상을 앞당기기 위해 탈핵운동, 에너지 전환, 에너지 자립운동을 전개하고 있으며, 군사활동으로 발생하는 환경 오염을 막기 위해 군기지 환경 감시 활동도 한다. 또한 자연과 더불어 사는 삶을 살고자 하는 시민들과 함께 삶과 삶터를 녹색으로 가꾸는 생활문화 운동을 진행하고 있다. 현재 4인의 공동대표, 30명의 본부 녹색연합, 28명의 지역 녹색연합, 14명의 전문기구 활동가가 근무하고 있으며, 전국적으로 녹색연합의 회원수는 15,000여명이다.

JeSun Bae started her work at Green Korea in 2003. After being dispatched in a local area to open an upright Korean red pine forest trail in Uljin-gun, Gyeongsangbuk-do Province in 2010, she continues working in that area up to date. He is not sensitive to changes and does not push for changes. Rather, he believes that changes can be brought on by consistent daily lives like agriculture.

Green Korea started to form in 1991 by the integration of 3 different organizations, 'Korean Environment Institute' which researched the alternatives to tackle environmental problems, 'Citizens' Association to bring back Green Korea' which was based on ordinary citizens and 'Preparatory Committee for the establishment of Green Party' which was dreaming of alternative politics. In April of 1994, they finished the integration and was re-established as 'Korea Green Association'. In April of 1996, they settled on the name of the organization as 'Green Korea'. The main activities of Green Korea are to preserve Baekdudaegan Mountain which is a main ecological axis, coast marine and demilitarized zone(DMZ) and also to protect the wildlife living there. In order to do that, they have campaigned for the anti-nuclear movement, energy transformation, and energy self-sufficiency to prevent climate change that has already become a global crisis. Also they have been doing environmental monitoring activities targeting military bases to stop the environmental pollution caused by military activities. In addition, they are trying to change our culture and lives to be more greener with the citizens who want to live with nature.

Currently, Green Korea is run by 4 co-representatives, 30 staffs in Green Korea headquarter, 29 staffs in local Green Korea and 14 activities in specialized agencies. They have 15,000 members nationwide.

Website <https://www.greenkorea.org/>



지루한 일상이 만들어내는 변화

녹색연합 배제선



• 2003~2009



• 2010~

• 금강소나무숲길 생태관광을 열다

- 산림유전자원보호구역
- 멸종위기야생동물1급이자 천연기념물 제217호 산양 서식
- 우리나라 숲길 최초로 예약탐방가이드제 실시
- 지역주민을 가이드로 고용 / - 주민 민박을 통한 마을 수익 창출



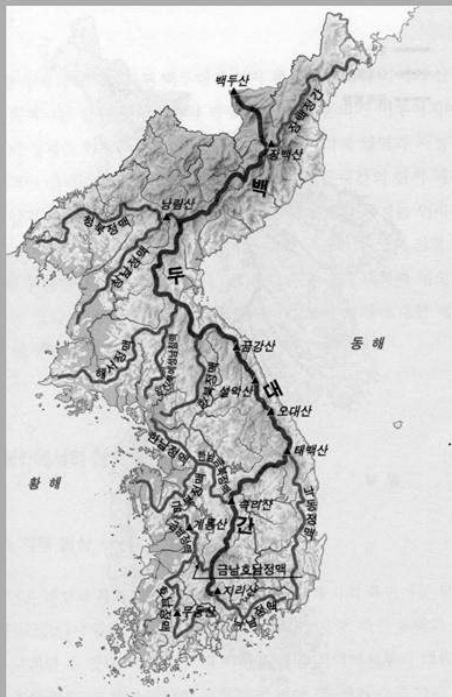

- ▶ 백두산~지리산까지(약 1,400km) 한반도의 근간을 이루는 산줄기
- ▶ 생물다양성을 대표하는 한반도의 핵심생태축
- ▶ 5대강 발원지
- ▶ 백두대간을 따라 생활권역을 형성
- ▶ 한반도 생태환경과 문화역사의 생생한 보고
- ▶ 민족정기의 상징, 소중한 문화유산의 터전

• 백두대간



• 지리산

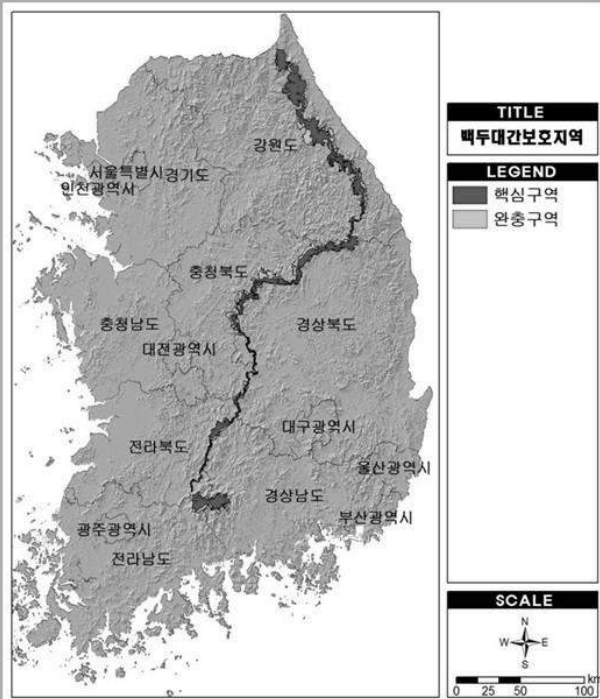

- ▶ 백두대간보호에관한법률
- ▶ 면적 : 약 26만3천ha
국토 면적의 약 2.6%
- ▶ 6개도, 32개 시·군, 108개 읍·면·동
- ▶ 8개 국립공원,
44개 산림유전자원보호구역

• 백두대간보호구역



• 백두대간보호구역



• 백두대간보호구역



• 산양 서식지 보전



2012-07-31 9:52:23 AM M 5/5

25°C



HC600 HYPERF IRE

RECONYX

사육곰, 그 잔인한 역사



왼쪽 손이 없는 새끼곰(강원 동해)

사육곰, 그 잔인한 역사

CITES : Convention on International Trade in
dangered species of wild flora and fauna

전세계의 곰은...

- 말레이곰, 자이언트팬더, 안경곰, 아시아흑곰, 느림보곰, 아메리카흑곰, 북극곰, 불곰 등
- 모든 곰은 CITES(멸종위기에 처한 야생동식물의 국제거래에 관한 국제협약)의 부속서 I, II에 포함된 '국제적 멸종위기종'



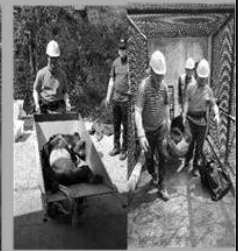

• 2017년 현재 한국에 있는 웅담채취용 곰 전 개체 증성화 수술 완료



똑같은 일상이 없는 한, 변화는 결코 오지 않는다!

녹색연합 배제선

세션 2 [Session 2]

협력 세션

Breakout Session

발코니에 올라: 변화 속의 나와 조직을 조망하다

On the Balcony : How to diagnose System and Self in Adaptive Challenge

진저티 프로젝트 (GingerT Project)

새로운 활동을 가능하게 하는 조직 만들기

Creating an organization that makes new activities possible with Enspiral

씨닷, 엔스파이럴 (C.& Enspiral)

비영리 조직의 진화

Evolution of Not-for-profit Organizations

알트랩 (alt.lab)

정보기술혁명의 시대에 비영리가 지켜야 할 소통의 절대법칙

Elements of communication nonprofits have to keep in information technology revolution era

다음세대재단 (Daum Foundation)

[특별세션] 삶을 디자인 하는 커뮤니티 디자인

[Special Session] Community Design, Designing Our Life

야마자키료(스튜디오 엘, 일본)

Yamazaki Ryo(STUDIO-L, Japan)



“발코니에 올라 변화 속의 나와 조직을 조망하다.”

진행 진저티 프로젝트
시간 13:30 - 16:15
장소 지하 1층 제2교육장
참석인원 40명

세션 설명

당신은 변화에 어떻게 대처하고 있습니까?

'과거의 방식으로 해결할 수 없는 새로운 성질의 문제' 즉, 변화 적응적 도전을 맞이하는 시대에 우리는 어떻게 변화를 맞이하고, 어떤 리더십을 발휘해야 하나? 이 세션은 조직과 시대가 맞이한 도전에 맞서 변화를 만들어내려고 고군분투하는 분들이 함께 모여 도전을 진단하고, 그에 따른 행동의 방향을 설정하는 통합적인 관점을 연습한다. 또한 조직과 시대의 변화를 만들어갈 사람들이 네트워크를 형성하는 기회가 될 것이다.

프로그램

강의(40%)

어댑티브 리더십(Adaptive Leadership)의 관점으로 변화 속의 조직과 리더십에 대해 간략하게 설명한다. 또한 조직에서 변화를 만들어내는 시도를 하는 사람들의 사례를 담은 영상 인터뷰를 제공한다.

워크숍(60%)

- (1) 변화적응역량 진단을 위한 5가지 질문 참여자가 직접 자신의 조직이 변화에 적응하는 역량을 가진 조직인지 자료를 활용하여 진단하고 소그룹으로 대화를 진행한다.
- (2) 다양한 협력 네트워크 만들어 보기 현재 자신이 직면한 도전 과제에 따라 새로운 해결책을 함께 시도할 수 있는 사람들을 찾아보는 활동을 진행한다.

키워드

#변화 리더십(Adaptive Leadership)
#조직과 나(System & Self)
#진단과 행동(Diagnosis & Action)
#새로운 조직 문화: 안전한 실험실과 안아주는 환경

Breakout Session



“On the Balcony :
How to diagnose System and Self in Adaptive Challenge”

Organization GingerT Project

Time 13:30 - 16:15

Venue B1 Education Room 2

Number of Participants 40 ppl

Session Introduction

How are you accepting change?

How should we accept change and practice leadership in this generation of having change adaptive challenges, ‘Problems with new aspects that we cannot solve through previous approaches.’ This session will gather people struggling to create changes against the challenges that organizations and the generation are facing. Together we will diagnose the system, and practice the integrated perspectives that sets the way of our actions. It will also be an opportunity to create a network of people who will make the change of organizations and the generation.

Program

Lecture(40%)

We will briefly explain about organizations and leadership in change through the perspective of Adaptive Leadership. An interview video will also be provided to share cases of people experimenting to make change in their organization.

Workshop(60%)

- (1) To diagnose whether their organization has the Adaptive Leadership, the participant will be given 5 questions and using materials to diagnose whether their organization has capacity needed to adapt to change. The participants will be sharing discussions within small groups.
- (2) The session will feature the activities for participants to find people that can possibly experiment together in finding a new solution to their challenges.

Keywords

#Adaptive Leadership

#System & Self

#Diagnosis & Action

#New Culture of Organizations : A Safe Place for Experiments and an Embracing Environment

워크샵: 발코니에 올라

변화 속의 조직, 그리고 나

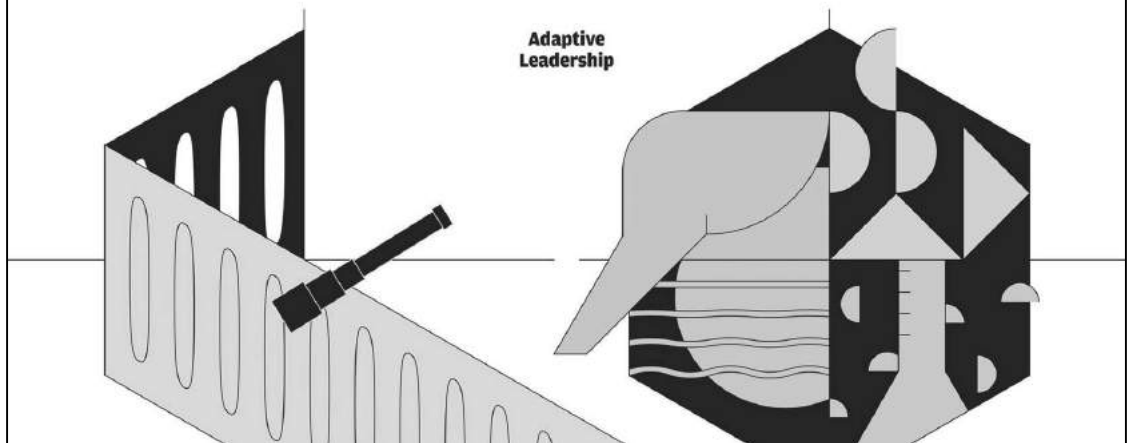

지금,
우리는,
어떤 시대를 살고 있을까?

#새로운 도전
#복잡성의 세계

adaptive challenge 새로운 도전

시나리오 1.

날이 추워진다.
점점 더 추워진다.



조심.
이것은 무엇을 예고하고 있는가?

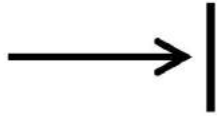

이제까지의 사고
이제까지의 행동
이제까지의 방식

정말 괜찮은 것일까?

Complexity

시나리오 2.

적을 예측할 수 없다.
전쟁의 양상이 점점 더 복잡해 진다.

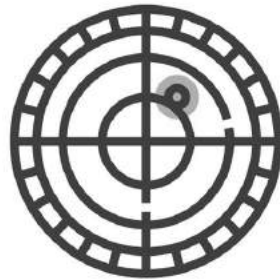

이론상으로 알카에다와 우리 기동부대의 대결은 싸움이 되지 않아야 했다.

우리에게는 잘 훈련받고 뛰어난 장비를 가진 대규모 군대가 있었지만 알카에다는 지역 주민들을 끌어모은 것에 지나지 않았고, 신뢰할 수 없는 위험한 경로를 통해 외국인 전사들을 밀입국시켜 모집한 것에 불과했다.

우리는 통신기술 면에서나, 훈련면에서도 그들을 월등히 앞섰다. 하지만 우리의 우수한 자원에도 불구하고 우리는 그들에게 제대로 대처하지 못했다.

왜 우리는 저 빈약한 테러 조직을 물리치지 못하는가?

왜 우리는 지고 있는가?

적의 진짜 모습은 무엇인가?

우리가 생각한 조직 VS 실제 우리가 만난 조직

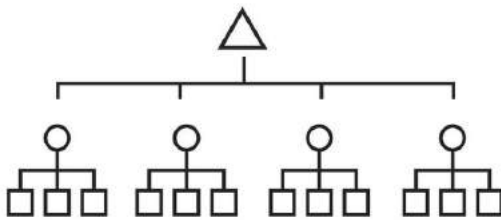

우리가 생각한 조직

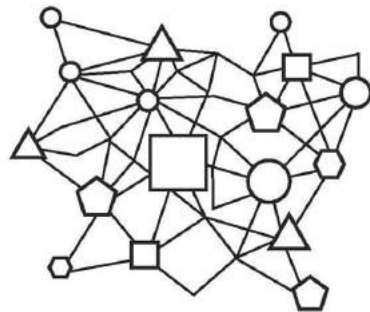

우리가 만난 조직

(팀 오브 팀스 p.47)

평평해지는 세상.
 더 빨라진 속도.
 더 낮아진 진입장벽.

이러한 변화들은
 기존 시스템 밖에서 활동하는 사람들에게
 새로운 가능성의 세계를 열어주었다.



마크 주커버그, 블로거, 테러리스트.

복잡함과 복잡성

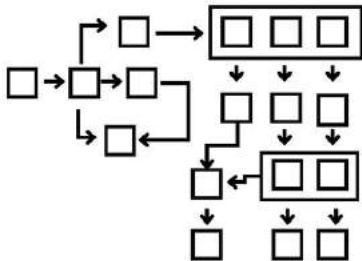

복잡함

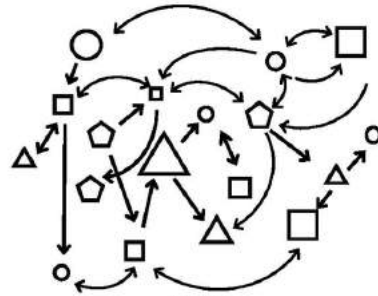

복잡성

복잡성

무수한 변수들이 존재하고 그 변수들은 직간접적으로 상호작용한다.
 따라서 이 모든 변수들을 고려하여 상황을 예측하는 것은 불가능에 가깝다.

속도

복잡성을 더 심화시키는 것은 속도이다.
 기술과 통신, 이동 수단의 발달은
 환경의 비선형성과 복잡성, 예측 불가능성을 증대시켰다.

(팀 오브 팀스 p.93)

이제,
우리는,
어떠한 패러다임이 필요한가?

#적응성
#네트워크

이 시대는 새로운 방식의 삶을 요구하고 있고,
우리는 스스로를 변화시키며 우리 앞에 놓인 거대한 문제들을
새로운 방식으로 해결해 가야 한다.

<어댑티브 리더십(The Practice of Adaptive Leadership)> 중

효율성의 시대

- 한 가지 최적의 방법
- 최적화를 위한 과학적 측정
- 직무를 세부적인 요소로 분해

- 계획과 실행의 분리
- 표준화
- 효율성의 추구

적응성의 시대

- '복잡성'의 상태
- 기술과 환경 변화가 가속화
- 예측 불가능성

- 적응력/회복탄력성이 중요
- 위계가 아닌 네트워크
- 투명성의 추구

[] 변화가 시작되었을 때는,

[] 이 필요하다.

중심 질문

예측 불가능한 변화가 가속화되는 사회 속에서 나와 조직은 어떻게 대처해야 하는가?

1 2 3 4 5

<p>조직생존과 성장은 변화에 주도적으로 대처하고 변화를 이끄는 능력에 달림</p>	<p>모든 생명체처럼 변화에 주도적으로 대처하지 못하면 조직 및 개인 모두도태</p>	<p>정치, 경제, 사회뿐 아니라 개인 생활 전 영역에 걸쳐 예측 불가능한 변화 심화 및 가속화</p>	<p>급변하는 시대에는 과거의 성공 공식이 더 이상 유효하지 않음</p>	<p>조직 및 리더 스스로를 전체적으로 조망하고 변화에 유연하게 대처하는 능력 중요</p>
--	--	---	--	---

당신의 조직이
변화에 제대로 적응하지 못하고 실패하는
가장 주요한 원인은 무엇일까?

변화와 도전= Adaptive Challenge

우리는 과거의 방식으로 해결할 수 없는,
새로운 성질의 문제를 맞이하게 되었다.
이러한 문제를 우리는 '변화 적응적 도전'이라 부른다.
이런 문제는 전문가에게 답을 구할 수 있는 성격이 아니며,
기존의 지식이나 노하우를 반복적으로 적용하는 것과는
차원이 다른 해결책을 요구한다.
즉, 새로운 존재 방식과 대응책이 필요한 문제이다.

변화 적응적 도전 vs 기술적 문제 (Adaptive Challenge) (Technical problem)

기술적 문제는 매우 복잡하고 중요하긴 하지만 기존의 지식을 이용하여 해결할 수 있다.
기술적 문제는 현재의 조직 구조, 절차, 업무 방식 안에서
전문지식을 적용하여 해결할 수 있다.

반면, 변화 적응적 도전은
사람들의 우선순위, 신념, 습관, 충성심 등의 변화를 통해서만 해결할 수 있다.

진정한 변화를 위해서는 기존의 방식들을 과감히 벗어버리고
새롭게 실험하고 도전하며, 손실을 기꺼이 감수하고 새로운 적응력을 키워야 한다.

문제의 종류	문제 정의	해결책	해결 주체
기술적 (technical)	분명하다	분명하다	의사결정자
기술적 & 변화 적응적	분명하다	학습이 필요하다	의사결정자 및 이해관계자
변화 적응적 (adaptive)	학습이 필요하다	학습이 필요하다	이해관계자

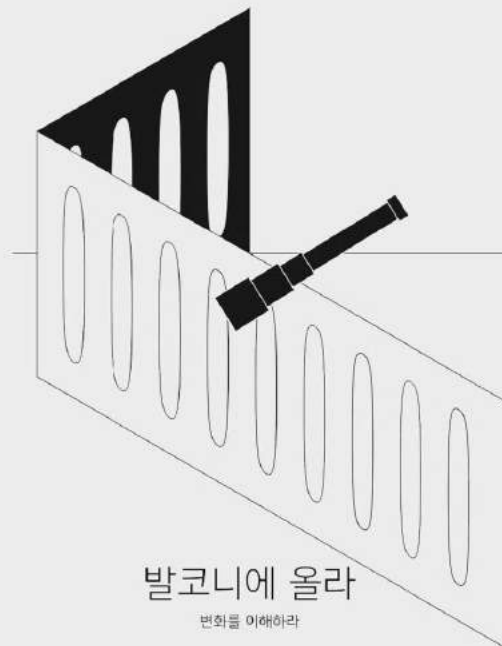

발코니에 올라

변화를 이해하라

변화 적응적 도전을 해결하는 첫 번째 단계는
발코니에 올라가는 것이다.

발코니에 올라가면
당신은 조직의 시스템이 이런 도전에 어떻게 반응하는지 볼 수 있다.
또한 자기 자신이 이러한 변화에 어떻게 반응하는지도 관찰할 수 있다.



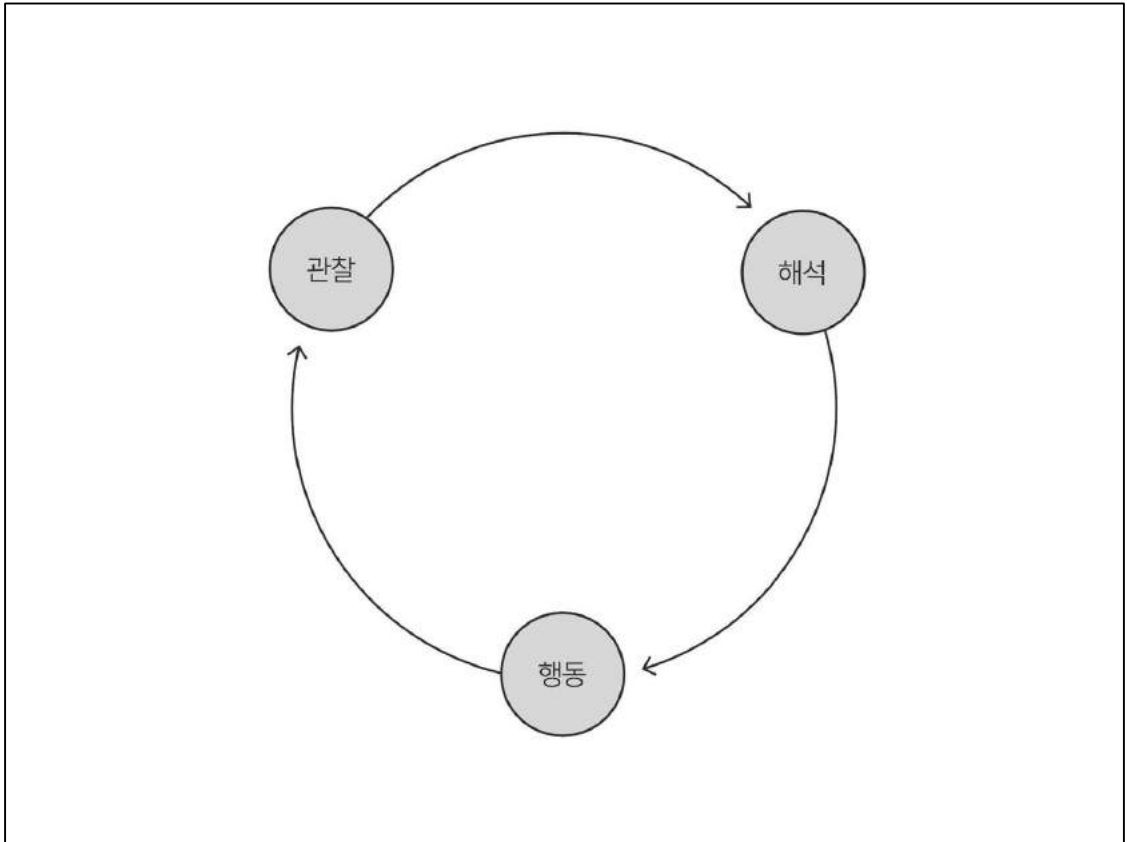

- 조직(System)과 나(Self)
- 진단(Diagnosis)과 행동(Action)

“시스템과 개인은 상호작용한다는 것을 기억해야 한다.”

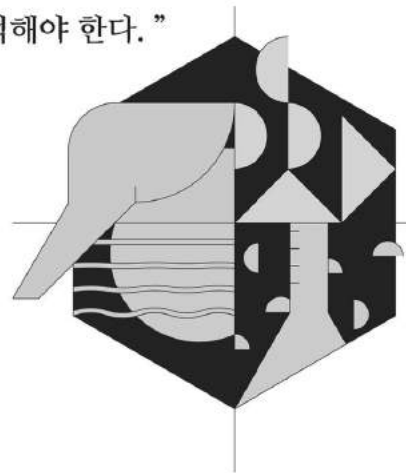

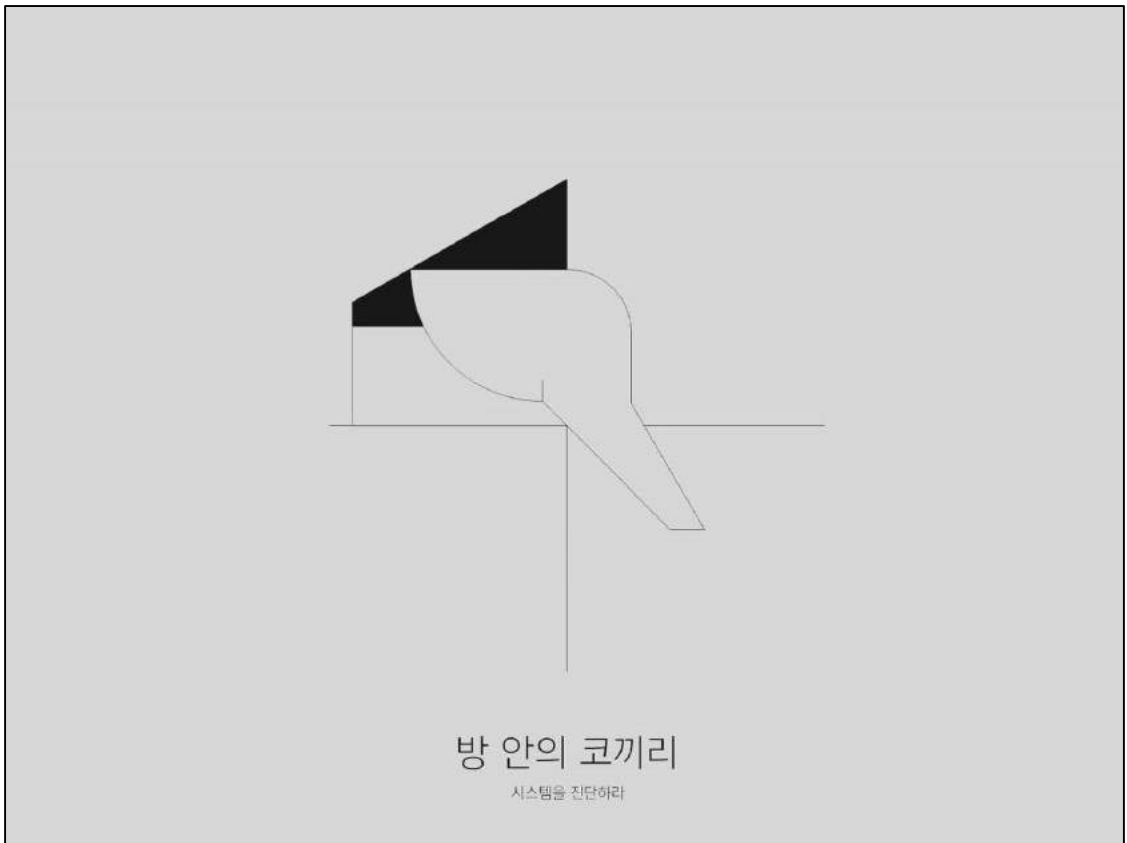
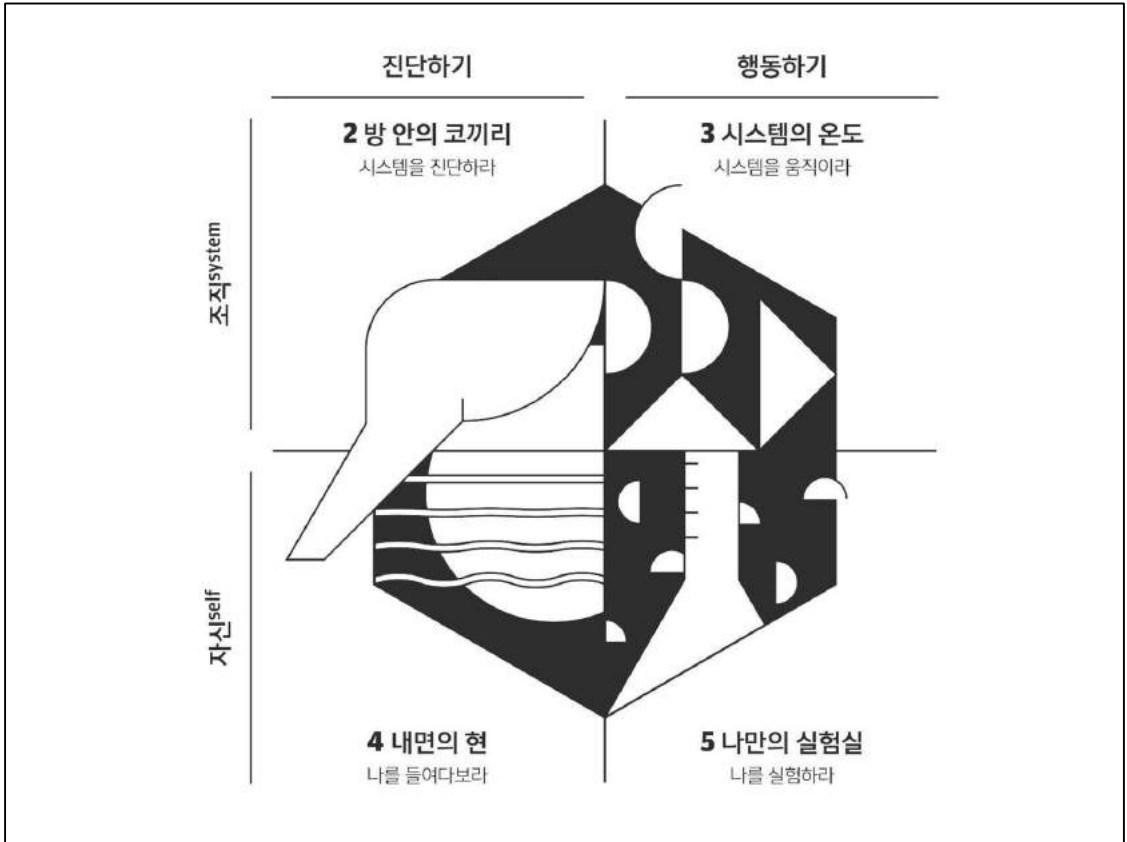



조직은 인간의 몸처럼 매우 복잡하다.
 조직의 구조, 문화, 관행은 그 조직을 규정하고 유지하는 역할을 하는데,
 이들은 끈질기게 느껴질 정도로 잘 변하지 않는다.

사람들은 조직 내에서 여러 결정을 하고 이런 결정들이 쌓여서
 조직의 구조, 문화, 관행을 형성하게 된다.

어떻게 소통할 것인가?

어떤 아이디어는 이야기해도 되고 어떤 아이디어는 입 밖에 내면 안 되는가?

어떤 농담이 적합하고 재미있는 것인가? 토론이나 회의에서 누가 발언권을 가질 것인가?

어떤 성과를 보상할 것인가?

시간이 흐르면서 조직 시스템을 만드는 구조, 문화, 관행이

조직 안에 깊게 뿌리내리고 강화되기 때문에 결국, 이런 것들을 다시 변화시키는 매우 어렵다.

크고 중요한 변화가 일어나도, 이미 굳어진 조직의 시스템은 바뀌기 어렵다.

견고한 시스템은 새로운 환경에 적응하고 학습하며 성장하는 것을 방해하는 요인이 된다.

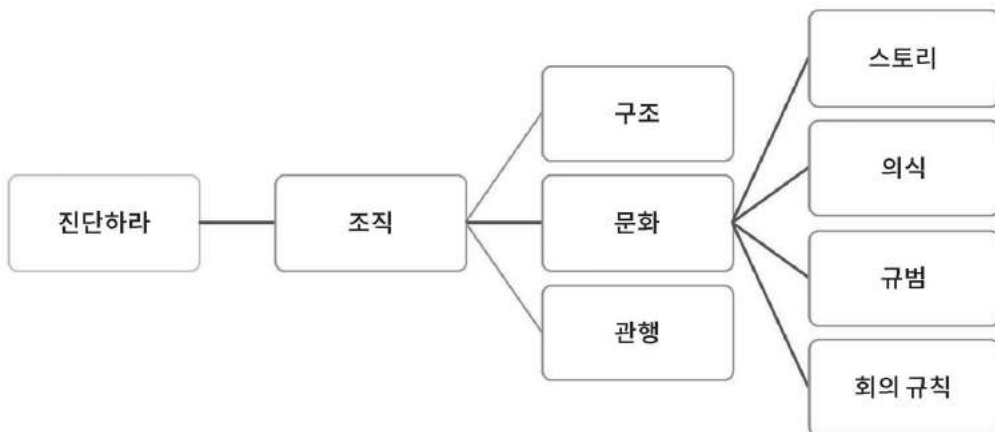



변화 역량을 갖춘 조직의 특징 5가지

- 방 안의 코끼리를 이야기한다. 1 _____ 10
- 조직의 미래에 대한 책임을 공유한다. 1 _____ 10
- 모두의 독립적 판단을 가치 있게 여긴다. 1 _____ 10
- 리더십 역량을 개발한다. 1 _____ 10
- 성찰과 지속적 학습이 구조화되어 있다. 1 _____ 10

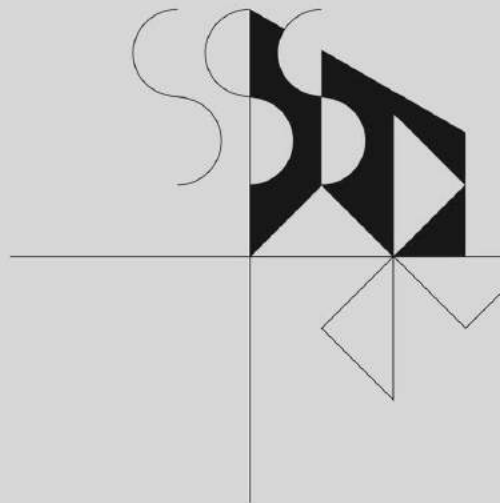

시스템의 온도

시스템을 움직이라



당신이 변화 리더십을 발휘한다는 것은,
때론 환영받지 못하더라도, 시스템에 개입하는 것을 의미한다.

다시 말하면, 당신이 속한 시스템(조직, 부서, 공동체, 가족 등) 안의
구성원들에게 적절히 개입하여, 그들이 해결해야 하는 중요한 문제가 무엇인지
인식하도록 만드는 것이다.

변화 적응적 상황을 진단하고 조직 구성원이 행동하게 하기 위해서는 질문을 던지고,
다양한 프로세스와 구조에 대해 생각해 보고, 새로운 시도를 하는 것이 필요하다.

그뿐만 아니라 다양한 시점에, 다양한 사람들과 그룹들과 함께
협업하고 실험해 보는 전략적 노력이 필요하다.

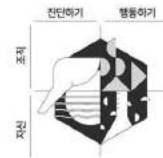

성공적인 개입은 다음과 같은 특징들을 지니고 있다.

- 변화 적응적 도전을 해결하기 위해 성급한 시도를 하기보다는 장기적 해결책에 집중한다.
- 변화 적응적 도전들을 구조화된 관점으로 이해할 수 있도록 도와 주고,
직면한 문제를 해석할 수 있게 해 준다.
하지만 이 해석이 일부 구성원을 불편하게 할 수도 있다.
- 긍정적인 변화를 만들어 나가기 위해 불편함을 감수한다.
기존 질서가 주는 안정성을 유지하고 싶어서 불편함을 회피하는 결정을 하지 않는다.
- 기존에 활용하지 않았던 조직의 네트워크를 활용해 본다.
- 조직 내부의 변화 역량을 강화하여, 앞으로도 지속해서 발생할 변화 적응적 도전을
잘 감당할 수 있도록 한다.



효과적 행동을 위한 첫번째 단계는 ‘행동하지 않는 것’이다.
 변화 적응적 도전에 직면할 때 흔히 느끼는 충동은 성급하게 행동하려는 것이다.
 이러한 성급함을 잘 참아 내고 행동하지 않을 수 있는 능력이 필요하다.

조직을 위해 할 수 있는 가장 강력한 행동은 문제를 해결할 수 있는 시간을
 충분히 확보하는 것이다.

과거에 효과가 있었던 기술적 해결책을 성급하게 적용하는 것은 적절한 행동이 아니다.
 ‘당신이 망치 밖에 갖고 있지 않다면 모든 것이 못으로 보인다’ 라는 속담을 기억하자.

기술적 문제가 아닌 변화 적응적 문제를 해결할 때는 당신의 망치가 도움이 되지 않는다.

번거롭더라도 다양한 연장을 준비하고, 급히 돌아가는 일의 속도를 늦추고,
 일을 실행을 하기 전에 모든 구성원의 입장을 생각해 보아야 한다.

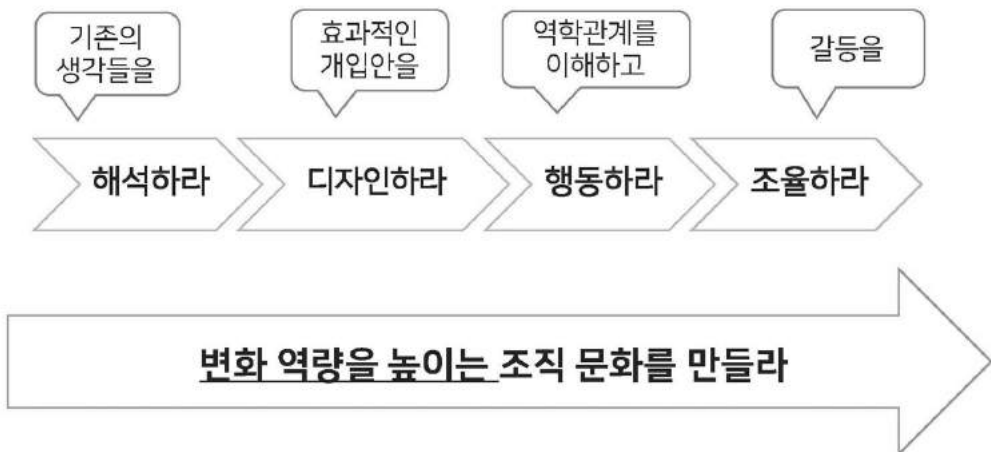

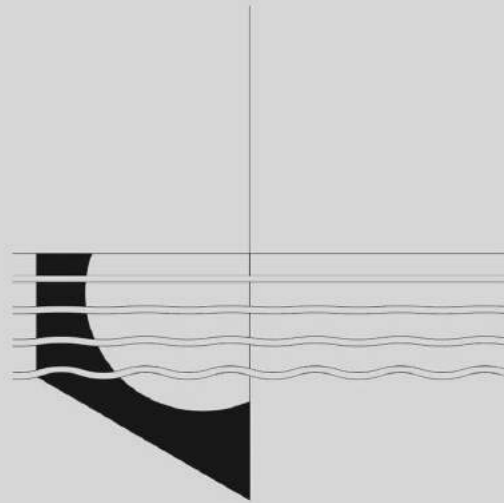

내면의 현

나를 들여다보라

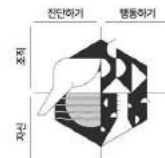

개인은 조직만큼이나 복잡한 시스템이다.

개인이라는 시스템을 이해하기 위해서는 성격, 인생 경험, 지능, 감정 구조 등 많은 것들을 살펴봐야 한다.

개인의 행동과 선택은 시스템으로서 개인의 내면에서부터 우러나오는 것뿐 아니라 개인인 속한 조직 환경에도 영향을 받는다는 것을 이해해야 한다.

자신이 속한 상황을 통찰하고 자신을 시스템으로서 바라보면,
조직이 직면하고 있는 변화 적응적 과제에
자신이 적절하게 행동하고 있는지를 평가할 수 있다.

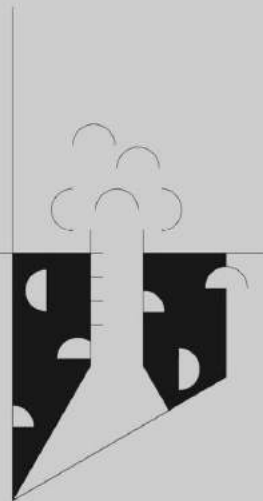
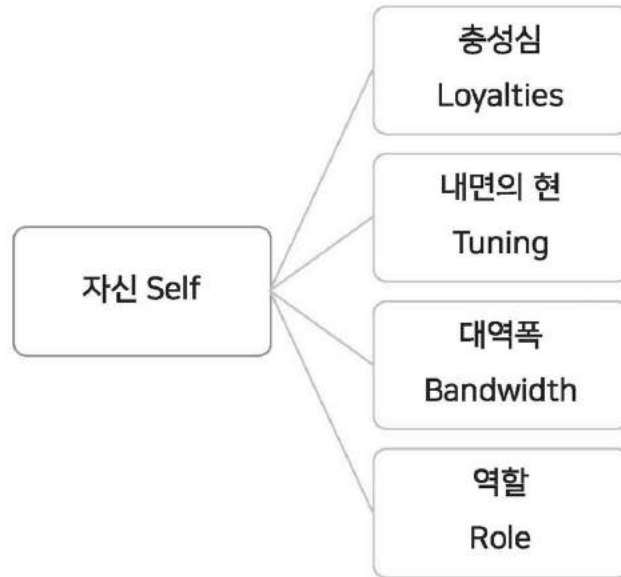

나만의 실험실

나를 실험하라



변화 리더십을 발휘하려면 당신은 안정적인 일상에서 벗어나
이전에 경험하지 못한 미지의 세계로 들어가야 한다.
익숙한 행동 방식을 벗어나 새로운 방식을 시도해야 하지만 성공이 보장되는 것은 아니다.

그렇기에 변화 리더십을 발휘하려면 위험을 감수해야 한다.
기술적인 문제를 해결할 때 사용했던 전문 지식이나 노하우를 사용할 수 없기 때문이다.
자신이 변화하지 않고는 변화 적응적 도전을 해결할 수 없다.

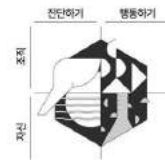

적응적 변화를 이끌어 갈 때는 감정을 다루어야 한다.

누군가를 익숙한 곳에서 벗어나 낯선 곳으로 ‘움직’(move)’이도록 할 때
당신은 그들의 이성뿐 아니라 감정을 다루어야 하는 것이다.

또한 사람들과 강력하게 연결되어 그들을 이끌어 가기 위해서는
당신 자신이 안전지대에서 벗어날 수 있어야 한다.



당신에게는 피난처가 있는가?

탈진은 당신이 내면의 힘을 사용하면서 리더십을 발휘할 때 일어나기 쉬운 증상이다.

사람들은 좋은 의도를 가지고 옳은 일을 하지만,
임무에 너무 집착한 나머지
그사이 자신에게 어떤 일이 일어나는지 알아차리지 못하는 경우가 많다.



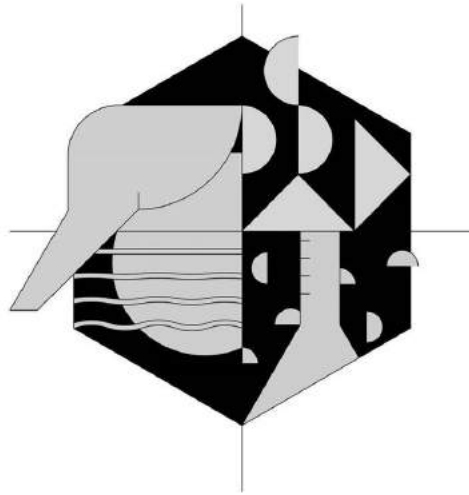

ginger T project
진저티프로젝트



“새로운 활동을 가능하게 하는 조직만들기 with 엔스파이럴”

진행 씨닷
시간 14:00 - 16:15
장소 1층 컨벤션홀
참석인원 100명

세션 설명

왜 새로운 조직이 필요하며, 어떻게 만들 수 있을까?

기존과는 다른 방식의 새로운 공익 활동과 주체들이 등장하고 있다. 이러한 주체의 등장으로 인해 점화된 변화가 감지되는 이 시점에, 이러한 변화를 만들어내는 기본 단위인 ‘조직’에 집중하고자 한다. 새로운 활동을 하고자 한다면 그것은 그런 활동을 하는 사람들이 모여 있는 조직의 구조와 시스템의 변화를 동반하기 때문이다.

새로운 활동을 하고자 하는 주체들은 일하는 방식, 조직 내 문화, 조직 내 시스템과 관련해 기존의 조직 논리를 따르기 보다는, 보다 민주적이고 효율적이며 수평적인 방향성을 추구하는 경향이 강하다. 뿐만 아니라 이를 활동에 접목하기 위해 새로운 소통 방식과 조직 구조를 구현하기 위한 일의 도구들을 활용하는데도 적극적이다. 새로운 조직에 대한 기대를 넘어서 구체적인 실천에 대한 논의가 필요한 시기이다. 이에 새로운 활동을 가능하게 하는 ‘조직’을 어떻게 만들 수 있는지 위계 없는 조직을 실험하고 실천하고 있는 뉴질랜드 ‘엔스파이럴’의 멤버 겸 퍼실리테이터인 수잔 바스터필드와 함께 대화와 워크숍을 진행한다.

프로그램

대화와 워크숍

키워드

#변화 #조직의 변화 #새로운 조직 #위계 없는 조직 #엔스파이럴



“Creating an Organization that Makes New Activities Possible. with Enspiral”

Organization C.

Time 14:00 - 16:15

Venue 1F Convention Hall

Number of Participants 100 ppl

Session Introduction

Why is a new type of organization needed, and how can we create it?

New public activities and bodies that are different to the current existing system are emerging. In this period, where this new change is now sparked and gaining attention, we will be focusing on the primary element making this change, ‘organizations.’ It is evident that the other factor which enabled those striving to make these new changes was because there was an simultaneous change to the structure or system of the organization they are in.

Those wanting to create new activities have a strong tendency to seek ways of working, the culture and systems of organizations in a more democratic, efficient, non-hierarchical direction rather than following the status-quo. Also to actualize these values, they are actively utilizing new ways of communication and work tools to integrate into their activities. It has now become a time to not only hope for a new type of organization but to discuss the real specific practices. We will explore through discussions and workshops about how we can build ‘organizations’ that makes new activities possible with Susan, a member and facilitator of Enspiral, a network that experiments and practices running a bossless organization.

Program

Discussion and Workshop

Keyword

#Change #Changes within Organizations #New Type of Organizations #Bossless Organizations
#Enspiral



“비영리 조직의 진화”

진행 알트랩
시간 14:15 - 16:15
장소 1층 대회의실
참석인원 90명

세션 설명

한국의 비영리단체를 둘러싼 내외부 환경이 복합적으로 변화하고 있다. 단체들이 본래의 미션과 가치를 잃지 않으면서도 이러한 커다란 변화에 적응하고 진화하기 위한 방향은 무엇인지, 이러한 진화에 있어 중요한 요소들은 어떤 것들이 있을지 사례와 토론을 통해 이야기하는 시간을 가진다. 구체적으로 기존 조직과 다른 새로운 조직의 출현인 NPO스타트업 개념을 중심으로 이야기를 나누고 기존 조직들의 내부에서 변화를 만들어내고자 하는 새로운 시도를 살펴본다.

프로그램

두 가지 흐름으로 세션 진행

첫번째 흐름(조직 외부관점) : 생태계 빌더(Ecosystem Builder)의 관점에서 NPO를 지원하고 있는 조직들이 변화를 추구하는 방향을 듣고, 더불어 미국 비영리스타트업 벤치마킹 후 적용된 내부 결정사항들을 발표한다.

두번째 흐름(조직 내부관점) : 단체 내부에서의 자체적 필요에서 조직의 변화 필요성에 따라 스스로 진화해 나가고 있는 사례를 공유한다.

키워드

#NPOstartup #비영리스타트업 #변화 적응

Breakout Session



“Evolution of Not-for-Profit Organizations”

Organization alt.lab

Time 14:15 - 16:15

Venue 1F Grand Meeting Room

Number of Participants 90 ppl

Session Introduction

The internal and external environments of Korea's nonprofit organizations are complexly changing. Through case sharing and discussions, we will examine the ways for organizations to maintain their primary mission and value while evolving and adapting to these great changes, as well as looking into the essential elements needed to evolve. Moreover, we will be mainly focusing on one of the new appearance regarding organizational form, NPO Startups and look into new experiments bringing change within the existing organizations.

Program

Two Different Aspects of the Session

First Aspect (External View of Organization) : Through the perspective of ecosystem builders, we will listen to the direction of change that supporting organizations for NPOs pursue. And also there will be presentation shared by the supporting organizations based on observation and benchmarking not-for-profit startups in the United States regarding what they decided to change and adopt.

Second Aspect (Internal View of Organization) : We will share the cases of organizations evolving based on the needs found within.

Keyword

#CommunityDesign #Citywithsolidarity #Local

비영리스타트업 생태계를 통해 본

비영리 영역의 변화와 비영리 조직의 진화

2017. 9. 13

안정권

알트랩 연구원 / 슬로워크 CSO



조직의 지속가능성을 높이기 위해
'대안적인 alternative' 원칙과 방법론을 모색하는
지속가능성 분야의 싱크탱크

Mission

alt.lab의 사명은 영리, 비영리 영역의 조직들이 진정성 있게 지속가능성을 추구하고, 지속가능성의 각 요소들을 조직 내에 뿌리내리도록 돕는 것입니다.

Approach



균형

조직이 지속가능성의 요소들을 균형 있게 추구하도록 돕습니다



변화

이해관계자와의 관계 속에서 조직의 바람직한 변화 방향을 제시합니다



임팩트

균형과 변화를 통해 조직이 만들어낼 사회적 임팩트를 지향합니다

샌프란시스코 비영리스타트업 스테디트립



fast forward
accelerate good

TUMML



skoll
FOUNDATION



SHAREABLE



HandUP

Nasdaq
Entrepreneurial Center

4



비영리스타트업 개념이 통용되고 있다



자생적 비영리스타트업 생태계가 존재한다



영리와 비영리의 경계가 사라진다



핵심은 문제 해결력과 임팩트다

5



비영리스타트업 개념이 통용되고 있다

✓ 비영리스타트업 = 비영리_{Nonprofit} + 스타트업_{Startup}

✓ Nonprofit vs. Not for profit

6



핵심은 문제 해결력과 임팩트다.

- ✓ 비즈니스 모델
- ✓ 기술
- ✓ 사회적 임팩트

9



“성공적인 진화에는 세 가지 특징이 있다.

첫째, 진화란 종의 지속적인 생존을 위해 핵심 유전자를 보존하는 것이다.

둘째, 진화는 더 이상 필요하지 않은 유전자를 버리거나 조정하고 재배열하는 것이다.

셋째, 진화는 유전자를 새롭게 배열하여 위기의 상황 속에서도 새로운 방식으로 성장하고 번성하는 능력을 만들어내는 것이다.”

10



End of Document

협력 세션 3. 비영리 조직의 진화 [패널 발표]

올키즈스트라(Allkidstra)

문화예술로 건강한 지역사회 만들기

사회복지법인 함께걷는아이들
박희은 사회복지사



함께 걷는아이들 모든 아이들이 환경에 상관없이 가능성을 펼치는 세상을 만듭니다.

명칭	사회복지법인 함께걷는아이들
설립일	2010년 6월 22일 (법인설립허가)
주요 사업	올키즈스트라 문화소외 아동 음악교육 지원 올키즈스터디 학습부진아동 지원 움직이는청소년센터 EXIT 위기 청소년 지원 올키즈스마일 긴급 지원, 청소년 자립 지원 미래세대정책연구소
홈페이지	www.withu.or.kr



Allkidstudy

학습사업



Allkidstra

음악사업



Exit Bus

위기청소년
사업



Allkidsmile

기획사업



모든 아이들이 신나는 올키즈스트라

모든 아이들이 신나는 올키즈스트라

올키즈스트라 “모든 아이들이 신나는 올키즈스트라”

올키즈스트라(Allkidstra)는 모든 아이들에게 음악을 통한 즐겁고 신나는 경험을 제공합니다.

2009년부터 시작하여 현재 전국 10개 관악단 450여명의 단원들이 음악교육(레슨, 합주, 연주회, 악기대여 등)을 통해 밝고 건강하게 성장하고 있습니다.

관악단



10개

음악강사



70명

사회복지법인
함께 걷는 아이들

아이들



450명

복지기관



40개소



관악단 유형

[직영관악단] 올키즈스트라 상위, 오니

- 함께걷는아이들에서 직접 관리 및 운영하는 관악단

[지역관악단] 올키즈스트라 은평, 안양군포, 부천, 아산, 금산추부, 김해, 창원, 동해

- 지역사회 내 아동청소년 복지기관 4~7개소 연합 [컨소시엄]으로 구성, 그 중 대표기관이 관악단의 운영을 총괄함

사업 운영 체계

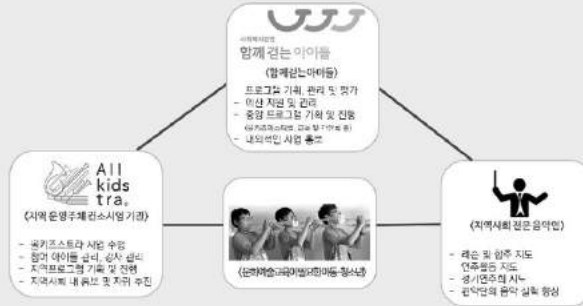

지원 내용

- 악기 무상대여 제공, 전문레슨강사 그룹레슨, 합주 활동 제공
- 커리큘럼, 앙상블집, 음악기초이론교육집 개발과 지원
- 문화예술공연 관람 기회 제공
- 파트별 앙상블팀 활동, 문화예술공연관람, 음악캠프, 페스티벌, 정기연주회 참여 가능
- 지역사회 연구봉사, 초청공연 연주, 관악제 출전 등 다양한 연주기회 제공



올키즈스트라 목적

현재 성과와 앞으로의 과제

1 아동·청소년의 건강한 성장



➡ 달성!

2 아동·청소년이 건강하게 성장할 수 있는 지역사회 여건 조성

➡ ???

3 아동·청소년이 공평하게 누릴 수 있는 문화예술 환경 조성

➡ ???

지속가능한 올키즈스트라 만들기

10년 지원계획

사업년도	삭감 금액	진행사항
1차 지원(18개월, 1.5년)	0	<ul style="list-style-type: none"> ■ 지원자격: 50% 약기 구비(50% 재단대여) ■ 목표: 울키즈스트라비전과 합일한 지역관악단 세팅구축
2차 지원(36개월, 3년)		
↓		
3차 지원(54개월, 4.5년)	0	<ul style="list-style-type: none"> ■ 지원자격: 50% 이상 약기 구비 (부족분 재단대여) ■ 목표: 지역 기반 안정적 운영, 100% 약기 마련
↓		
4차 지원(72개월, 6년)	20%	<ul style="list-style-type: none"> ■ 지원자격: 100% 약기 구비 ■ 목표: 자립모색
5차 지원(90개월, 7.5년)	40%	
↓		
6차 지원(108개월, 9년)	50%	<ul style="list-style-type: none"> ■ 지원자격: 지역 내 자립기반 마련 지역 ■ 목표: 실질적인 자립
7차 지원(126개월, 10.5년)	60%	

7

울키즈스트라의 진화

프로그램으로 시작

- 지역사회 운영주체 컨소시엄 형태
- 사업예산 전체금액 지원
- 성과평가를 통해 효과성 입증

초기(1~5년)



울키즈스트라 스타트업

- 별도 단체 설립 제안
- 지원금 ↓ 자부담 ↑
- 10년 지원 계획 제시

5년 이후

6

함견아의 역할

운영위원회 구성

별도 단체 구성 제안

모금 컨설팅 & 교육

지속 가능한
올키즈스트라

홍보 컨설팅 & 브랜딩화

자립에 필요한 별도 지원

현재까지의 성과

김해

사단법인 설립
별도 연습실 마련
모금과 후원처 모색

은평

은평구립문화재단
지원을 받는
은평 오케스트라
추진 중

안양군포

지역 내 사단법인의
사업으로 운영
모금과 후원 통한
자립

과제와 고민

별도단체
설립

전문문화예술단체?

스타트업?

장기적인
지원

지속 가능한
올키즈스트라

건강한
지역사회 만들기

모금

꾸준한 연주
활동

재원마련

적극적인
홍보

지역사회 내에서
뿌리내리기

협력 세션 3. 비영리 조직의 진화 [패널 발표]

감사합니다.

사회복지법인 함께걷는아이들
박희은 사회복지사



협력 세션 3. 비영리 조직의 진화 [패널 발표]

올키즈스트라(Allkidstra)

문화예술로 건강한 지역사회 만들기

사단법인 올키즈스트라 김해

이영심 이사장



사단법인

올키즈스트라 김해



사단법인

올키즈스트라 김해



사단법인 올키즈스트라 김해

구성의 결심



사단법인 올키즈스트라 김해

구성의 결심

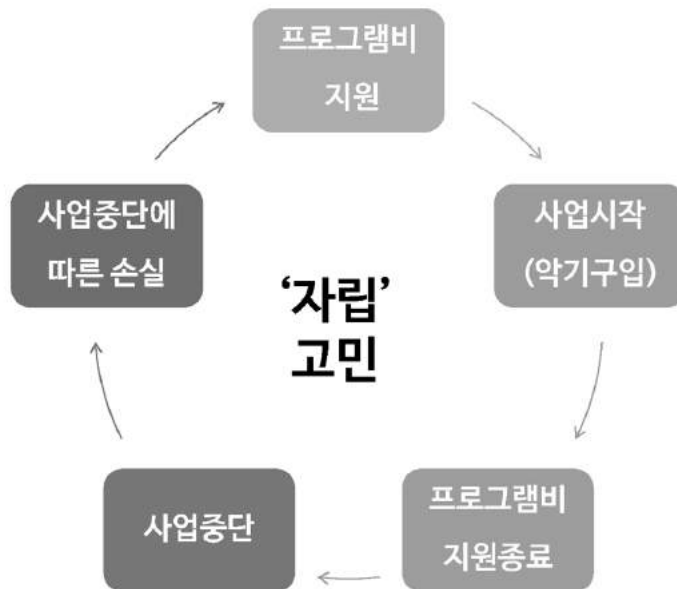

사단법인 올키즈스트라 김해

구성의 결심

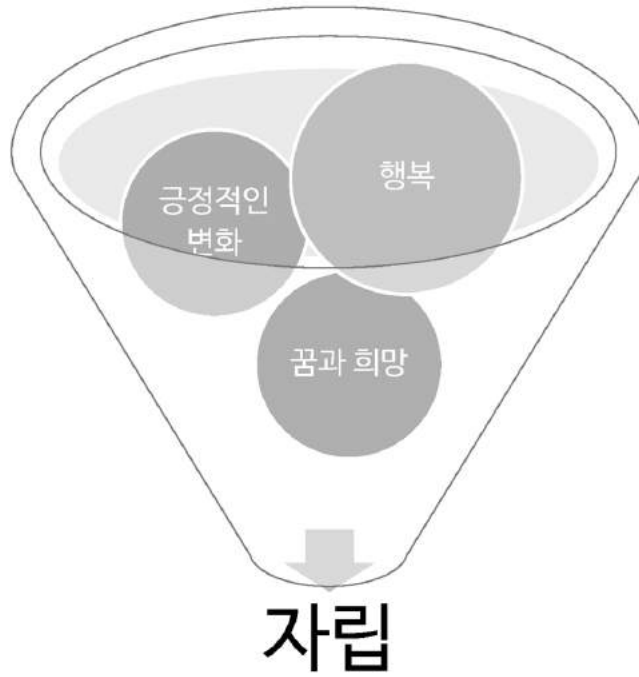

4

자립 사전 준비



악기의 이름이 되어주세요- “naming사업”

5

자립 사전 준비



후원기업에 찾아가는 후원의밤 (관악 연주)

6

사단법인 설립과정



별도단체 설립에 대한 고민

협동조합

- 공공의이익을 추구해야함
- 수익사업이 주목적이 될우려

VS

비영리 사단법인

- 공정성, 투명성의 확보
- 국가보조금 지원 용이

→ 비영리 사단법인으로 설립 결정!



법인 설립 추진계획 수립

7

사단법인 설립과정



이사회 구성

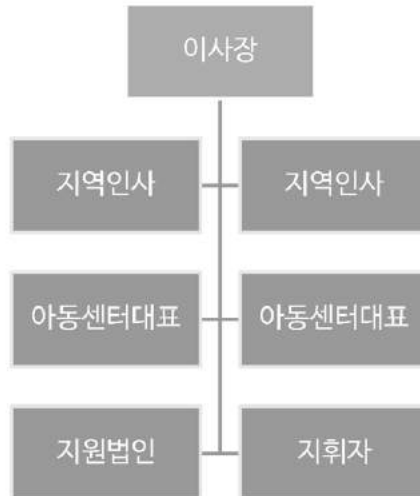

사단법인 설립과정



실질적인 문제들

- 기본재산 확보
- 운영자산 확보
- 전용사무실 구비
- 후원금의 감소
- 전용연습실 확보

사단법인 설립과정



실질적인 지원들

- 사업비 우선배정을 통한 기본재산금 지원
- 신규연습실 보증금 지원
- 연습실 인테리어비용 지원
- 초기 연습실 월세비용 지원

10

별도 연습실 마련



연습실 개소식 (2017. 06. 03.)

11

별도 연습실 마련



전용연습실



전용사무실

올키즈스트라 전용연습실 마련 (약100평 규모)

올키즈스트라 김해의 성과

모든 아동청소년들은 어떠한 경제적 사회적 배경에 관계없이 동등하게 자신의 잠재력을 발휘할 수 있는 기회를 가지며 복지서비스 제공 및 양질의 문화예술 체험과 교육을 받을 권리를 가진다



배제될 수 밖에 없던 잠재력을 현실로 실현
자존감, 자신감, 교우관계, 지능까지 높아지는 긍정적인 변화



아스퍼거증후군 경계 아동에게 관악교육 실시



함께걷는아이들 장학금 지원을 받아 음대 합격

올키즈스트라 김해



신입단원 모집

14

올키즈스트라 김해



연주활동, 음악캠프..

15

올키즈스트라 김해



16

올키즈스트라 김해

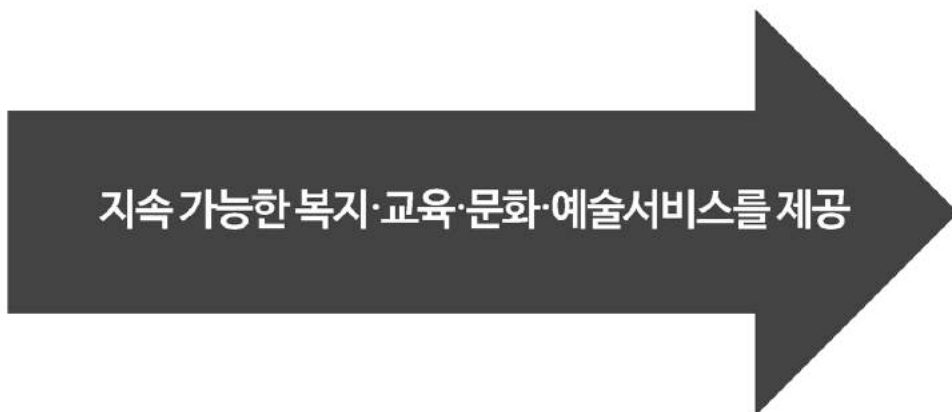

17



협력 세션 3. 비영리 조직의 진화 [패널 발표]

감사합니다.

사단법인 올키즈스트라 김해

이영심 이사장



사단법인
올키즈스트라 김해



“정보기술혁명의 시대에 비영리가 지켜야 할 소통의 절대법칙”

진행 다음세대재단
시간 13:30 - 16:15
장소 1층 컨벤션홀
참석인원 40명

세션 설명

기술이 발전할수록 비영리단체 활동가들의 마음은 바빠진다. 소셜미디어, 빅데이터, 클라우드, 사물인터넷 등 새로운 기술을 이해하고 익혀야 하는 동시에 필요에 따라 단체 활동에 적용도 해야 한다. 인공지능 시대, 4차 산업혁명의 시대까지 온다고 하니 비영리 단체 활동가들은 무엇부터 시작해야 할지 더욱 막막해진다.

이번 세션에서는 이러한 조급함을 잠시 내려놓고, 정보기술 혁명의 시대에도 변하지 않는 비영리 소통의 절대 법칙들에 대해 알아보려고 한다. 비영리가 정보 기술을 통해 소통하기 전에 알아야 하는 감성과 관계, 경험, 태도 등을 소규모 워크숍을 통하여 되새겨 본다.

프로그램

강연(1개) 및 워크숍(2개)

키워드

#비영리와 미디어 #커뮤니케이션 #기본 #본질

Breakout Session



“Elements of communication that nonprofits have to keep in information technology revolution era”

Organization Daum Foundation

Time 13:30 - 16:15

Venue 1F Convention Hall

Number of Participants 40 ppl

Session Introduction

As rapidly as technology improves, the activists working in nonprofit organizations start to feel busier than ever. They have to understand and become acquainted to the advancing technology like social media, big data, cloud computing, IoT as well as applying it into their organizational activities. As many say that the Generation of Artificial Intelligence and the Fourth Industrial Generation are coming, nonprofit organizations are left feeling blind about where to start.

Through this session, we will take a moment to sit back and reflect back on the elements of communication that nonprofits have to keep in this information technology revolution era. We will run small group workshops and review the emotions, relationship, experiences and attitude we need to know before nonprofits communicate through information technology.

Program

1 Lecture & 2 Workshops

Keyword

#Nonprofit and Media #Communication #Basics



[특별세션]

“삶을 디자인 하는 커뮤니티 디자인 with 야마자키 료(Studio L)”

진행 2017 NPO 국제컨퍼런스

시간 13:30 - 15:40

장소 지하 1층 제1교육장

참석인원 25명

세션 설명

2017 NPO 국제 컨퍼런스는 지역과 사람을 위한 커뮤니티 디자인을 해 온 야마자키 료와 만나는 특별한 시간을 마련했다. 야마자키 료는 스튜디오 엘을 설립해 지난 20여 년간 줄곧 커뮤니티 디자인의 가능성에 대해 모색하며 사람과 사람 사이의 연대감이 있는 도시를 디자인하려고 노력하고 있다. 스튜디오-엘의 마을만들기는 ‘만들지 않는 것’이고, 거액을 쏟아 새로운 것을 만드는 디자인이 아니라 마을 커뮤니티를 통해 해법을 모색하는 ‘살리는 디자인’이 핵심이다. 본 세션은 ‘선질문’ ‘후답변’의 형식을 빌어 참여자들과의 더 진한 교류가 될 것이다.

프로그램

선질문 - 후답변 형식

키워드

#커뮤니티디자인 #연대감있는도시 #로컬 #커뮤니티

Breakout Session



[Special Session]
“Community Design,
Designing Our Life with Yamazaki Ryo”

Time 13:30 - 15:40

Venue B1 Education Room 1

Number of Participants 25 ppl

Session Introduction

International Conference of NPO 2017 prepared for a time with Yamazaki Ryo who has dedicated to community design for the local and local people. Yamazaki Ryo, a founder of Studio-L has been trying to explore the possibility of community design for 20 years and has supported locals to design cities with solidarity among people. The session will be an opportunity to have in-depth exchange through questions and answers.

Program

Questions and answers (The session will a question-answer format.)

Consecutive interpretation will be provided.

Keyword

#CommunityDesign #Citywithsolidarity #Local

틈아보기 [Closing Dialogue]

나로부터 시작하는 변화, 변화의 흐름과 만나다

Change that Starts with Myself,
Meeting the Blowing Wind of Change

제현주(옐로우독, 한국)

HyunJoo Je(YellowDog, Korea)

권오현(빠띠, 한국)

OhHyun Kwon(Parti, Korea)

방대욱(다음세대재단, 한국)

DaeWook Bang(Daum Foundation, Korea)



제 현 주 / HyunJoo Je

옐로우독 이사, 한국 / YellowDog Director, Korea

사회적 가치와 경제적 수익성을 함께 고려하는 임팩트 투자업에 종사합니다. 책을 중심으로 다양한 콘텐츠를 만드는 협동조합 롤링다이스의 조합원이자, 글을 쓰는 작가이자, 팟캐스트 '일상기술연구소'의 진행자이자 책임 연구원이기도 합니다. 책 「내리막 세상에서 일하는 노마드를 위한 안내서(A Guide for the Nomads Working in a Downward Society)」을 썼으며, 「경제학의 배신(The Value of Nothing)」, 「우리는 왜 회사의 주인이 되었나(Owning Our Future)」, 「우리는 왜 이렇게 오래, 열심히 일하는가(The Problem with Work)」 등 9권의 책을 번역했습니다.

HyungJoo Je is working as an impact investment manager, investing in various assets considering both social value and economic return. Also, she is a member of Coop 'RollingDice' which creates and distributes contents in various formats, mainly an ebook. As well as a writer, she is the host of a Podcast show 「Ordinary People's Skills」. She wrote a book 「A Guide for the Nomads Working in a Downward Society」, and translated nine books including 「The Value of Nothing」, 「Owning Our Future」, and 「The Problem with Work」.

Website <http://www.yellowdog.kr>



권 오 현 / OhHyun Kwon

빠띠 대표, 한국 / Parti Founder, Korea

권오현 대표는 인터넷을 통해 즐겁고 평화로운 세상을 만드는 데 기여하는 것을 목표로 하는 프로그램 개발자이다. 2006년 다음에 입사해 개발자와 기획자로 일하면서 토론방 '아고라'와 블로거들의 콘텐츠 유통 채널인 '블로거 뉴스'를 만들었다. 퇴사 이후 IT 솔루션 기업인 '유에프오팩토리'를 창업하였다.

최근 시민주도의 유쾌한 민주주의 플랫폼을 개발하는 독립적인 개발자 조합을 설립하여, 2016년 온라인 시민주도 정치 공론장 플랫폼 '빠띠'를 개발했다. 사람들이 광장에 모이지 않을 때 필요한 도구를 고민하다 빠띠는 이슈별로 관심있는 시민들이 모여 조직화하기 쉽도록 커뮤니티와 미디어, 그리고 시민단체를 결합한 듯한 모델을 개발했다. 투표, 토론, 아카이빙 기능을 갖추고 있으며, 누구나 온라인 정당을 만들 수 있도록 돕고자 한다.

'빠띠'라는 이름은 정당을 뜻하는 프랑스어 Parti로, 정치(Parti)에 파티(Party)처럼 즐겁게 참여(Participation)한다는 뜻을 품고 있다. 온라인에서 시민들이 주체가 되어 의견을 모으고 행동하는 '직접 민주주의 플랫폼'을 구현하고 있는데, 인터넷 기술을 활용하여 시민들이 자기 목소리를 내고 이에 공감하는 사람들을 만나 이런 커뮤니티들이 서로 느슨하게 연대할 수 있도록 촉진하는 일을 한다.

현재 기획자, 개발자, 디자이너 등 6명으로 이뤄진 협동조합 형태의 소셜벤처인 빠띠는 민주적 일상 커뮤니티 플랫폼 '빠띠'와 디지털 직접 민주주의 플랫폼 '우주당(우리가 주인이당)' 등을 개발·운영중이다. 기존 정당은 아니지만 프로젝트 정당을 만드는 실험을 해왔으며 이런 활동이 확산될 수 있도록 기여하고자 한다. 이 밖에도 다양한 '일상의 민주주의' 실험이 '현재 진행형'이다.

The founder of Parti, Oh-Hyun Kwon is an IT program developer that has the goal of contributing in making a peaceful and pleasant world through the internet. In 2016, he worked in Daum Corporation as a project organizer and developer. He made a discussion platform called 'Agora' and a bloggers' content distribution channel 'Blogger News'. After he resigned, he founded an IT solution company called 'UFO Factory.'

He recently founded a developer cooperative that develops a citizen initiative democratic online platform for political issues called 'Parti'. While thinking of what tool would be needed for citizens when they are not gathered in the square together, Parti created a community-media-civic group combined online model that helps citizens easily gather and systemize an issue organizing. Voting, debating, and archiving functions are assorted, and Parti helps anyone easily create an online party.

The name 'Parti' comes from the french word, as they hope people can 'participate' in political 'parties' pleasantly like a 'party.' Parti is actualizing a 'direct democracy platform' for citizens to autonomously gather opinions online and take action, but they are also using IT to catalyse these communities of citizens raising their voices through empathy and creating a loose solidarity.

Currently 'Parti' is a social venture on the co-op with six organizers, developers and designers. They are developing and running the democratic community platform 'Parti,' and a digital direct democratic platform called 'Would You Party.' Although it is not an official political party, they have experimented with making a project party and is working to expand these activities. They are still ongoing their experiments on 'everyday democracy.'

Website <http://docs.parti.xyz>



방 대 옥 / DaeWook Bang

다음세대재단 대표이사, 한국 / Daum Foundation CEO, Korea

방대옥 대표이사는 같은 것이 반복되는 지루한 상황과 일을 무척 싫어하며, 변화하지 않아 생기는 불만보다는 변화해서 생기는 불안을 선택할지 좋아하는 사회 복지사이다.

'세상은 스스로 좋아지지 않는다'는 역사학자 에릭 홉스봄의 말을 참 좋아하며, 그래서 무엇인가 계속 해 보고자 한다. 영리와 비영리, 사람과 기술, 헌신과 이기심 등의 경계에 서 있길 좋아하며, 서로 다른 무엇인가를 연결해 보려고 한다. 청소년들의 삶의 문제, 문화 다양성 문제, 기술을 통한 세상 변화에 관심을 가지고 현재 다음세대재단 대표로서 활동 중이며, 새로운 비영리 생태계 조성을 하고 싶어 요즘은 비영리 스타트업 사업을 고민하고 있다.

다음세대재단은 '미디어, 커뮤니케이션의 현명한 사용을 통해 가치있는 개인들이 창의적이고 다양한 모습으로 함께 살아 갈 다음세대 창조'라는 사명을 완수하기 위해 2001년 9월 설립된 비영리 재단이다. 구체적 사업으로는 청소년들이 주체적인 삶을 살아 갈 수 있도록 그들의 목소리를 응원하는 유스보이스(YouthVoice) 사업, 다른 차별과 배제의 원인이 아니라 창의와 창조의 원천이라는 믿음을 실천하기 위해 그림동화 제작과 보급, 교육, 캠페인 을 통해 문화다양성 향상에 기여하고자 노력하는 올리볼리(OllyBolly) 사업, 비영리들이 새로운 기술과 변화를 보다 쉽고 깊게 만나게 함으로써 사회변화를 만들어 가는 체인지온(ChangeOn) 사업을 진행하고 있다. 또한 여러 기업의 사회공헌 파트너로서의 활동을 통해 사회적 가치와 기업적 가치가 최고의 접점에서 만날 수 있도록 하고 있다.

The CEO of Daum Foundation, DaeWook Bang is a social worker that greatly dislikes repeated boring situations and work, and prefers to choose the apprehension that comes with change rather than the dissatisfaction from no change at all.

As he appreciates the saying from Eric Hobsbawm, a well-known historian, 'The world will not get better on its own', Daewook Bang aims to continuously experiment and try many things. He enjoys standing on the border of profit and non-profit, people and technology, dedication and selfishness. And also he likes to attempt in connecting different elements together. As the CEO of Daum Foundation, he focuses on the lives of the youth, culture diversity issue, change of the world through technology. He wants to create a new nonprofit ecosystem, so he is currently interested in nonprofit startup businesses.

Daum Foundation was founded in September of 2001, to accomplish the mission of 'creating the valuable next generation individuals to promote creative and diverse ways of life by utilizing media and communications.' Their activities include YouthVoice which supports the voices of the youth to live their lives by expressing their thoughts and opinions, OllyBolly that works to support cultural diversity by producing and distributing storybooks, education programs, campaigns under the belief that a difference should not be a reason for exclusion and discrimination, but a source of cultural creativity and social creation. In addition, ChangeOn is a project that aims to make social changes by connecting nonprofits to technology in a more easier and deeper way. Daum Foundation is also working with many corporates as a CSR partner so that social values and corporate values can bring out the best benefits of one another.

Website <http://www.daumfoundation.org>
<http://www.ollybolly.org>

<http://youthvoice.or.kr>
<http://changeon.org>

